

ELBA

Microwave Oven

INSTRUCTION MANUAL

Model: **ELBA 23**

Read these instructions carefully before using your microwave oven, and keep it carefully.

If you follow the instructions, your oven will provide you with many years of good service.

SAVE THESE INSTRUCTIONS CAREFULLY



PRECAUTIONS TO AVOID POSSIBLE EXPOSURE TO EXCESSIVE MICROWAVE ENERGY

(a) Do not attempt to operate this oven with the door open since this can result in harmful exposure to microwave energy. It is important not to break or tamper with the safety interlocks.

(b) Do not place any object between the oven front face and the door or allow soil or cleaner residue to accumulate on sealing surfaces.

(c) **WARNING:** If the door or door seals are damaged, the oven must not be operated until it has been repaired by a competent person.

ADDENDUM

If the apparatus is not maintained in a good state of cleanliness, its surface could be degraded and affect the lifespan of the apparatus and lead to a dangerous situation.

Specifications

Model:	ELBA 23
Rated Voltage:	220V~ 60Hz
Rated Input Power(Microwave):	1250 W
Rated Output Power(Microwave):	800 W
Oven Capacity:	23 L
Turntable Diameter:	Ø 270 mm
External Dimensions(LxWxH):	485x410x293 mm
Net Weight:	Approx. 13.0 kg

IMPORTANT SAFETY INSTRUCTIONS

WARNING

To reduce the risk of fire, electric shock, injury to persons or exposure to excessive microwave oven energy when using your appliance, follow basic precautions, including the following:

1. Warning: Liquids and other foods must not be heated in sealed containers since they are liable to explode.
2. Warning: It is hazardous for anyone other than a competent person to carry out any service or repair operation that involves the removal of a cover which gives protection against exposure to microwave energy.
3. This appliance can be used by children aged from 8 years and above and persons with reduced physical, sensory or mental capabilities or lack of experience and knowledge if they have been given supervision or instruction concerning use of the appliance in a safe way and understand the hazards involved. Children shall not play with the appliance. Cleaning and user maintenance shall not be made by children unless they are older than 8 and supervised.
4. Keep the appliance and its cord out of reach of children less than 8 years.
5. Only use utensils that are suitable for use in microwave ovens.
6. The oven should be cleaned regularly and any food deposits should be removed.
7. Read and follow the specific: "PRECAUTIONS TO AVOID POSSIBLE EXPOSURE TO EXCESSIVE MICROWAVE ENERGY".
8. When heating food in plastic or paper containers,

- keep an eye on the oven due to the possibility of ignition.
9. If smoke is emitted, switch off or unplug the appliance and keep the door closed in order to stifle any flames.
 10. Do not overcook food.
 11. Do not use the oven cavity for storage purposes. Do not store items, such as bread, cookies, etc. inside the oven.
 12. Remove wire twist-ties and metal handles from paper or plastic containers/bags before placing them in the oven.
 13. Install or locate this oven only in accordance with the installation instructions provided.
 14. Eggs in their shell and whole hard-boiled eggs should not be heated in microwave ovens since they may explode, even after microwave heating has ended.
 15. This appliance is intended to be used in household and similar applications such as:
 - staff kitchen areas in shops, offices and other working environments;
 - by clients in hotels, motels and other residential type environments;
 - farm houses;
 - bed and breakfast type environments.
 16. If the supply cord is damaged, it must be replaced by the manufacturer, its service agent or similarly qualified persons in order to avoid a hazard.
 17. Do not store or use this appliance outdoors.
 18. Do not use this oven near water, in a wet basement or near a swimming pool.
 19. The temperature of accessible surfaces may be high when the appliance is operating. The surfaces are liable to get hot during use. Keep cord away from heated

- surface, and do not cover any vents on the oven.
20. Do not let cord hang over edge of table or counter.
 21. Failure to maintain the oven in a clean condition could lead to deterioration of the surface that could adversely affect the life of the appliance and possibly result in a hazardous situation.
 22. The contents of feeding bottles and baby food jars shall be stirred or shaken and the temperature checked before consumption, in order to avoid burns.
 23. Microwave heating of beverages can result in delayed eruptive boiling, therefore care must be taken when handling the container.
 24. The appliance is not intended for use by persons (including children) with reduced physical, sensory or mental capabilities, or lack of experience and knowledge, unless they have been given supervision or instruction concerning use of the appliance by a person responsible for their safety.
 25. Children should be supervised to ensure that they do not play with the appliance.
 26. The appliances are not intended to be operated by means of an external timer or separate remote-control system.
 27. Accessible parts may become hot during use. Young children should be kept away.
 28. Steam cleaner is not to be used.
 29. During use the appliance becomes hot. Care should be taken to avoid touching heating elements inside the oven.
 30. Only use the temperature probe recommended for this oven. (for ovens provided with a facility to use a

temperature-sensing probe.)

31. **WARNING:** The appliance and its accessible parts become hot during use. Care should be taken to avoid touching heating elements. Children less than 8 years of age shall be kept away unless continuously supervised.

32. The microwave oven must be operated with the decorative door open. (for ovens with a decorative door.)

33. The rear surface of appliance shall be placed against a wall.

34. The microwave oven must not be placed in a cabinet.

35. The microwave oven is intended for heating food and beverages. Drying of food or clothing and heating of warming pads, slippers, sponges, damp cloth and similar may lead to risk of injury, ignition or fire.

36. Metallic containers for food and beverages are not allowed during microwave cooking.

READ CAREFULLY AND KEEP FOR FUTURE REFERENCE

To Reduce the Risk of Injury to Persons

Grounding Installation

DANGER

Electric Shock Hazard
Touching some of the internal components can cause serious personal injury or death. Do not disassemble this appliance.

WARNING

Electric Shock Hazard
Improper use of the grounding can result in electric shock. Do not plug into an outlet until appliance is properly installed and grounded.

This appliance must be grounded. In the event of an electrical short circuit, grounding reduces the risk of electric shock by providing an escape wire for the electric current. This appliance is equipped with a cord having a grounding wire with a grounding plug. The plug must be plugged into an outlet that is properly installed and grounded.

Consult a qualified electrician or serviceman if the grounding instructions are not completely understood or if doubt exists as to whether the appliance is properly grounded. If it is necessary to use an extension cord, use only a 3-wire extension cord.

1. A short power-supply cord is provided to reduce the risks resulting from becoming entangled in or tripping over a longer cord.
2. If a long cord set or extension cord is used:
 - 1)The marked electrical rating of the cord set or extension cord should be at least as great as the electrical rating of the appliance.
 - 2)The extension cord must be a grounding-type 3-wire cord.
 - 3)The long cord should be arranged so that it will not drape over the counter top or tabletop where it can be pulled on by children or tripped over unintentionally.

CLEANING

Be sure to unplug the appliance from the power supply.

1. Clean the cavity of the oven after using with a slightly damp cloth.
2. Clean the accessories in the usual way in soapy water.
3. The door frame and seal and neighbouring parts must be cleaned carefully with a damp cloth when they are dirty.
4. Do not use harsh abrasive cleaners or sharp metal scrapers to clean the oven door glass since they can scratch the surface, which may result in shattering of the glass.
5. Cleaning Tip---For easier cleaning of the cavity walls that the food cooked can touch: Place half a lemon in a bowl, add 300ml (1/2 pint) water and heat on 100% microwave power for 10 minutes. Wipe the oven clean using a soft, dry cloth.

UTENSILS

CAUTION

Personal Injury Hazard

It is hazardous for anyone other than a competent person to carry out any service or repair operation that involves the removal of a cover which gives protection against exposure to microwave energy.

See the instructions on "Materials you can use in microwave oven or to be avoided in microwave oven."

There may be certain non-metallic utensils that are not safe to use for microwaving. If in doubt, you can test the utensil in question following the procedure below.

Utensil Test:

1. Fill a microwave-safe container with 1 cup of cold water (250ml) along with the utensil in question.
2. Cook on maximum power for 1 minute.
3. Carefully feel the utensil. If the empty utensil is warm, do not use it for microwave cooking.
4. Do not exceed 1 minute cooking time.

Materials you can use in microwave oven

Utensils	Remarks
Browning dish	Follow manufacturer's instructions. The bottom of browning dish must be at least 3/16 inch (5mm) above the turntable. Incorrect usage may cause the turntable to break.
Dinnerware	Microwave-safe only. Follow manufacturer's instructions. Do not use cracked or chipped dishes.
Glass jars	Always remove lid. Use only to heat food until just warm. Most glass jars are not heat resistant and may break.
Glassware	Heat-resistant oven glassware only. Make sure there is no metallic trim. Do not use cracked or chipped dishes.
Oven cooking bags	Follow manufacturer's instructions. Do not close with metal tie. Make slits to allow steam to escape.
Paper plates and cups	Use for short-term cooking/warming only. Do not leave oven unattended while cooking.
Paper towels	Use to cover food for reheating and absorbing fat. Use with supervision for a short-term cooking only.
Parchment paper	Use as a cover to prevent splattering or a wrap for steaming.
Plastic	Microwave-safe only. Follow the manufacturer's instructions. Should be labeled "Microwave Safe". Some plastic containers soften, as the food inside gets hot. "Boiling bags" and tightly closed plastic bags should be slit, pierced or vented as directed by package.
Plastic wrap	Microwave-safe only. Use to cover food during cooking to retain moisture. Do not allow plastic wrap to touch food.
Thermometers	Microwave-safe only (meat and candy thermometers).
Wax paper	Use as a cover to prevent splattering and retain moisture.

Materials to be avoided in microwave oven

Utensils	Remarks
Aluminum tray	May cause arcing. Transfer food into microwave-safe dish.
Food carton with metal handle	May cause arcing. Transfer food into microwave-safe dish.
Metal or metal-trimmed utensils	Metal shields the food from microwave energy. Metal trim may cause arcing.
Metal twist ties	May cause arcing and could cause a fire in the oven.
Paper bags	May cause a fire in the oven.
Plastic foam	Plastic foam may melt or contaminate the liquid inside when exposed to high temperature.
Wood	Wood will dry out when used in the microwave oven and may split or crack.

SETTING UP YOUR OVEN

Names of Oven Parts and Accessories

Remove the oven and all materials from the carton and oven cavity.

Your oven comes with the following accessories:

Glass tray	1
Turntable ring assembly	1
Instruction Manual	1

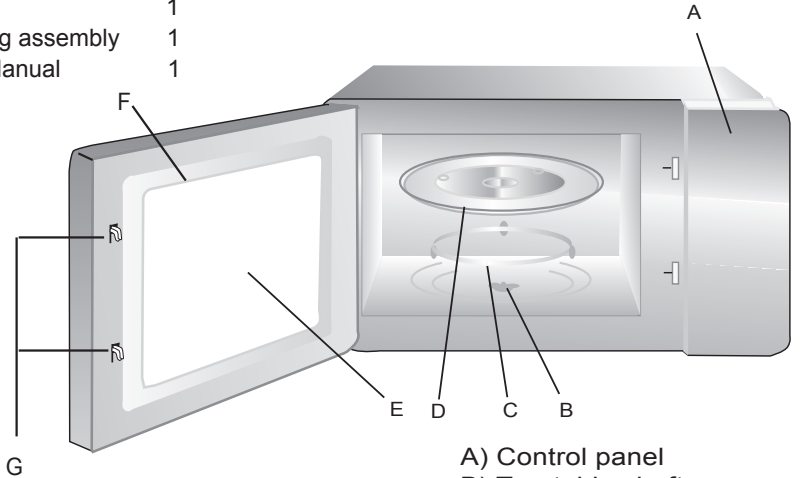

- A) Control panel
- B) Turntable shaft
- C) Turntable ring assembly
- D) Glass tray
- E) Observation window
- F) Door assembly
- G) Safety interlock system

Turntable Installation

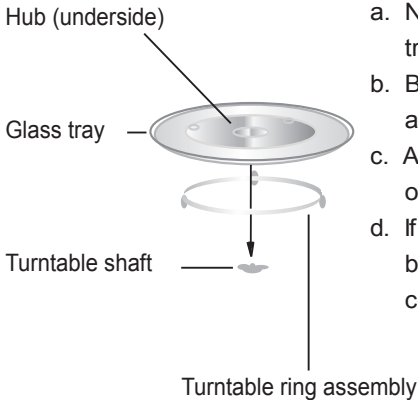

- a. Never place the glass tray upside down. The glass tray should never be restricted.
- b. Both glass tray and turntable ring assembly must always be used during cooking.
- c. All food and containers of food are always placed on the glass tray for cooking.
- d. If glass tray or turntable ring assembly cracks or breaks, contact your nearest authorized service center.

Countertop Installation

Remove all packing material and accessories. Examine the oven for any damage such as dents or broken door. Do not install if oven is damaged.

Cabinet: Remove any protective film found on the microwave oven cabinet surface. Do not remove the light brown Mica cover that is attached to the oven cavity to protect the magnetron.

Installation

1. Select a level surface that provide enough open space for the intake and/or outlet vents.

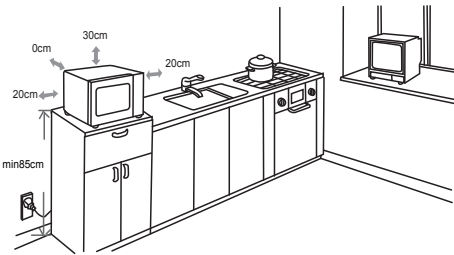

(1) The minimum installation height is 85cm.

(2) The rear surface of appliance shall be placed against a wall.

Leave a minimum clearance of 30cm above the oven, a minimum clearance of 20cm is required between the oven and any adjacent walls.

(3) Do not remove the legs from the bottom of the oven.

(4) Blocking the intake and/or outlet openings can damage the oven.

(5) Place the oven as far away from radios and TV as possible. Operation of microwave oven may cause interference to your radio or TV reception.

2. Plug your oven into a standard household outlet. Be sure the voltage and the frequency is the same as the voltage and the frequency on the rating label.

WARNING: Do not install oven over a range cooktop or other heat-producing appliance. If installed near or over a heat source, the oven could be damaged and the warranty would be void.

The accessible surface may be hot during operation.



OPERATION

1. Power Level

11 power levels are available.

Level	10	9	8	7	6	5	4	3	2	1	0
Power	100%	90%	80%	70%	60%	50%	40%	30%	20%	10%	0%
Display	PL10	PL9	PL8	PL7	PL6	PL5	PL4	PL3	PL2	PL1	PL0

2. Clock Setting

(1) Press " **CLOCK** ", "00:00" will display.

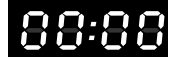

(2) Press the number keys and enter the current time. For example, time is 12:10 now, please press "1, 2, 1, 0" in turn.



(3) Press " **CLOCK** " to finish clock setting. ":" will flash and the clock will be lighted.

(4) If the numbers input are not within the range of 1:00--12:59, the setting will be invalid until valid numbers are input.

Note: (1) In the process of clock setting, if the " **STOP/CANCEL** " button is pressed or if there is no operation within 1 minute, the oven will go back to the former setting automatically.

(2) If the clock need to be reset, please repeat step 1 to step 3.

3. Kitchen Timer



(1) Press " **KITCHEN TIMER** ", LED will display 00:00.

(2) Press the number keys and enter the timer time.(The maximum cooking time is 99 minutes and 99 seconds)

(3) Press " **START/+30SEC.** " to confirm setting.

(4) When the timer time arrives, the buzzer will ring 5 times.

If the clock has been set (12-hour system), LED will display the current time.

Note: 1) The kitchen time is different from 12-hour system. Kitchen Timer is a timer.

2) During kitchen timer, any program cannot be set.

4. Microwave cook



(1) Press " **TIME COOK** " once, LED will display "00:00".

(2) Press number keys to input the cooking time; the maximum cooking time is 99 minutes and 99 seconds.

(3) Press " **POWER** " once, LED will display "PL10". The default power is 100% power. Now you can press number keys to adjust the power level.

(4) Press " **START/+30SEC.** " to start cooking.

Example: to cook the food with 50% microwave power for 15 minutes.

- a. Press "**TIME COOK**" once. "00:00" displays.
- b. Press "1", "5", "0", "0" in order.
- c. Press "**POWER**" once, then press "5" to select 50% microwave power.
- d. Press "**START/+30SEC.**" to start cooking.



- Note: 1) In the process of cooking, if the "**STOP/CANCEL**" button is pressed or if there is no operation within 1 minute, the oven will go back to the former setting automatically.
- 2) If "PL0" selected, the oven will work with fan for no power. You can use this level to remove the odour of the oven.
- 3) During microwave cooking, "**POWER**" can be pressed to change the power you need. After pressing "**POWER**", the current power flash for 3 seconds, now you can press number button to change the power. The oven will work with the selected power for the rest time.

5. Speedy Cooking

- (1) In waiting state, instant cooking at 100% power level can be started by select a cooking time from 1 to 6 minutes by pressing number pads 1 to 6. Press "**START/+30SEC.**" to increase the cooking time. The maximum cooking time is 99 minutes and 99 seconds.
- (2) In waiting state, instant cooking at 100% power level with 30 seconds' cooking time can be started by pressing "**START/+30SEC**". Each press on the same button will increase cooking time by 30 seconds. The maximum cooking time is 99 minutes and 99 seconds.

Note: During microwave cooking and time defrost, time can be added by pressing "**START/+30SEC.**" button.

6. Weight Defrost Function

- (1) Press "**WEIGHT DEFROST**", LED will display "dEF1".
- (2) Press numerical buttons to input weight to be defrosted.
Input the weight ranged between 100~2000 g.
- (3) If the weight input is not within 100~2000, the input will be invalid.
The oven will not work until valid numbers are input.
- (4) Press "**START/+30SEC.**" to start defrosting and the cooking time remained will be displayed.



7. Time Defrost Function

- (1) Press "**TIME DEFROST**", LED will display "dEF2".
- (2) Press number pads to input defrosting time. The effective time range is 00:01~99:99
- (3) The default microwave power is power level 3. If you want to change the power level, press "**POWER**" once, and the LED will display "PL 3", then press the number pad of the power level you wanted.
- (4) Press "**START/+30SEC.**" to start defrosting. The remained cooking time will be displayed.



8. POPCORN

a) Press "**POPCORN**" repeatedly until the number you wish appears in the display, "50", "100" grams will display in order.

For example, press "**POPCORN**" once, "50" appears.

b) Press "**START/+30 SEC.**" to cook, buzzer sounds once. When cooking finishes, buzzer will sound five times and then turn back to waiting state.

Important Information About Microwave Popcorn Feature:

1. When selecting 100 grams of popcorn, it is suggested that you fold down a triangle on each corner of the bag before cooking. Refer to the picture at right.

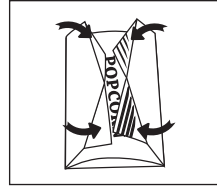

2. If/When the popcorn bag expands and no longer rotates properly, please press **STOP/CANCEL** button once and open the oven door and adjust the bag position to ensure even cooking.

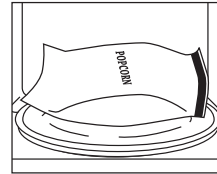

9. POTATO

a) Press "**POTATO**" repeatedly until the number you wish appears in the display, "1", "2", "3" will display in order.

"1"SET : 1 potato (approximate 230 gram)

"2"SETS: 2 potatoes (approximate 460 gram)

"3"SETS: 3 potatoes (approximate 690 gram)

For example, press "**POTATO**" once, "1" appears.

b) Press "**START/+30 SEC.**" to cook, buzzer sounds once. When cooking finishes, buzzer sounds five times and then turn back to waiting state.

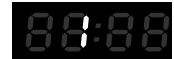

10. FROZEN VEGETABLE

a) Press "**FROZEN VEGETABLE**" repeatedly until the number you wish appears in the display, "150", "350", "500" grams will display in order.

For example, press "**FROZEN VEGETABLE**" once, "150" appears.

b) Press "**START/+30 SEC.**" to cook, buzzer sounds once. When cooking finishes, buzzer sounds five times and then turn back to waiting state.

11. BEVERGAE

a) Press "**BEVERAGE**" repeatedly until the number you wish appears in the display, "1", "2", "3" cup will display in order. One cup is about 120ml. For example, press "**BEVERAGE**" once, "1" appears.

b) Press "**START/+30 SEC.**" to cook, buzzer sounds once. When cooking finish, buzzer sounds five times and then turn back to waiting state.

12. DINNER PLATE

- a) Press "**DINNER PLATE**" repeatedly until the number you wish appears in the display, "250", "350", "500" grams will display in order.
For example, press "**DINNER PLATE**" once, "250" appears.
- b) Press "**START/+30 SEC.**" to cook, buzzer sounds once. When cooking finishes, buzzer sounds five times and then turn back to waiting state.

13. PIZZA

- a) Press "**PIZZA**" repeatedly until the number you wish appears in the display, "100", "200", "400" grams will display in order.
For example, press "**PIZZA**" once, "100" appears.
- b) Press "**START/+30 SEC.**" to cook, buzzer sounds once. When cooking finishes, buzzer sounds five times and then turn back to waiting state.

14. MEMORY FUNCTION

- (1) Press "**0/MEMORY**" to choose memory 1-3 procedure. The LED will display 1, 2, 3.
- (2) If the procedure has been set, press "**START/ +30 SEC.**" to use it. If not, continue to set the procedure. Only one or two stages can be set.
- (3) After finishing the setting, press "**START/ +30 SEC.**" once to save the procedure.
If press "**START/ +30 SEC.**" again, it will start cooking.

Example: To set the following procedure as the second memory, that is memory 2.

To cook the food with 80% microwave power for 3 minutes and 20 seconds.

The steps are as follow:

- a. In waiting state, press "**0/MEMORY**" twice, stop pressing until the screen displays "2".
- b. Press "**TIME COOK**" once, then press "3", "2", "0" in order.
- c. Press "**POWER**" once, "PL10" display, then press "8" and "PL8" displays.
- d. Press "**START/ +30 SEC.**" to save the setting. Buzzer sounds once and "2" displays.
If you press "**START/+30SEC.**" again, the procedure will be saved as the memory 2 and operated.
- e. If you want to run the saved procedure, in waiting state, press "**0/MEMORY**" twice, screen displays "2", then press "**START/+30SEC.**" to run.

15. Multi-stage cooking

At most 2 stages can be set for cooking. In multi-stage cooking, if one stage is defrosting, then defrosting shall be placed at the first stage automatically.

Note: Auto cooking cannot work in the multi-stage cooking.

Example: if you want to cook with 80% microwave power for 5 minutes + 60% microwave power for 10 minutes. The cooking steps are as following:

- (1) Press "**TIME COOK**" once, then press "5", "0", "0" to set the cooking time;
- (2) Press "**POWER**" once, then press "8" to select 80% microwave power.
- (3) Press "**TIME COOK**" once, then press "1", "0", "0", "0" to set the cooking time;
- (4) Press "**POWER**" once, then press "6" to select 60% microwave power.
- (5) Press "**START/ +30 SEC.**" to start cooking.

16. INQUIRING FUNCTION

- (1) In cooking state, press " **CLOCK** ", the LED will display clock for three seconds.
- (2) In the microwave cooking state, press " **POWER** " to inquire microwave power level, and the current microwave power will be displayed. After three seconds, the oven will turn back to the previous state. In multi-stage state, the inquiring way can be done by the same way as above.

17. LOCK FUNCTION FOR CHILDREN

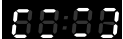
Lock: In waiting state, press " **STOP/CANCEL** " for 3 seconds, there will be a long "beep" denoting the entering into the children-lock state; meanwhile, LED will display "  "

Lock quitting: In locked state, press " **STOP/CANCEL** " for 3 seconds, there will be a long "beep" denoting that lock is released.

18. COOKING END REMINDING FUNCTION

When the cooking is over, the buzzer will sound 5 "beep" to alert user the cooking is finished.

19. OTHER SPECIFICATIONS

- (1) In standby state, if the set clock digital tube displays current time, the icon " : " would flash; otherwise, it shows " **0:00** ".
- (2) In setting function state, LED displays corresponding setting.
- (3) In working or pause state, LED displays surplus cooking time.

Trouble shooting

Normal	
Microwave oven interfering TV reception	Radio and TV reception may be interfered when microwave oven operating. It is similar to the interference of small electrical appliances, like mixer, vacuum cleaner, and electric fan. It is normal.
Dim oven light	In low power microwave cooking, oven light may become dim. It is normal.
Steam accumulating on door, hot air out of vents	In cooking, steam may come out of food. Most will get out from vents. But some may accumulate on cool place like oven door. It is normal.
Oven started accidentally with no food in.	It is forbidden to run the unit without any food inside. It is very dangerous.

Trouble	Possible Cause	Remedy
Oven can not be started.	(1) Power cord not plugged in tightly.	Unplug. Then plug again after 10 seconds.
	(2) Fuse blowing or circuit breaker works.	Replace fuse or reset circuit breaker (repaired by professional personnel of our company)
	(3) Trouble with outlet.	Test outlet with other electrical appliances.
Oven does not heat.	(4) Door not closed well.	Close door well.



According to Waste of Electrical and Electronic Equipment (WEEE) directive, WEEE should be separately collected and treated. If at any time in future you need to dispose of this product please do NOT dispose of this product with household waste. Please send this product to WEEE collecting points where available.

صيانة الاعطال الطفيفة

حالة طبيعيه	
يمكن ان تتداخل استقبال الراديو والتلفزيون مع المايكرويف اثناء التشغيل انه مشابه لتداخل الاجهزة الكهربائية الصغيرة مثل جهاز الخلاط والماكنسة الكهربائية والمروحة الكهربائيه - انه طبيعي -	تداخل المايكرويف مع استقبال التلفزيون
عند التيار المنخفض فان الضوء الخاص بالمايكرويف سوف يكون خافتا - انه طبيعي	الضوء الخافت للمايكرويف
اثناء الطبخ يمكن ان ينبعث البخار من الاطعمه معظمها يمكن ان يخرج من اماكن التهوية ولكن ربما تتجمع بعضها فى المكان البارد مثل باب المايكرويف - انه أمر طبيعي -	البخار المتجمع على باب المايكرويف ، الهواء الساخن من فتحات التهوية
يمنع تشغيل المايكرويف قبل وضع الاطعمه بداخلها انه خطير جدا	تشغيل المايكرويف بدون قصد وبدون وضع اي طعام بداخله

المشكلة	السبب المحتمل	الحل
عدم تمكن المايكرويف من بدء التشغيل	(١) عدم توصيل الفيش بمخرج الكهرباء بشكل جيد.	افصل التيار ومن ثم وصل التيار بعد (١٠) ثواني
	(٢) احتراق الفيوز او القاطع الكهربائي	استبدل الفيوز او القاطع الكهربائي ويتم الاصلاح عن طريق شخص مؤهل من شركتنا
	(٣) مشاكل مع الوصلة (الكيبيل) الكهربائي	اختبر الوصلة الكهربائيية (الكيبيل) مع جهاز آخر
فرن المايكرويف لا يسخن	الباب غير مغلق جيدا	اقفل الباب جيدا



حسب التوجيهات الخاصة بالتخلص من مخلفات المعدات الكهربائية والإلكترونية من WEEE فان جهات التخلص من مخلفات تلك المعدات سوف يقومون بصورة منفصلة فى جمع تلك المخلفات والتعامل معها وفى اي وقت مستقبلا اذا كنت فى حاجة للتخلص من هذا المنتج فالرجاء عدم التخلص منها بوضعها فى الحاويات القمامة المنزليه . نرجو ارسال هذا المنتج الى جهة نقاط التخلص من مخلفات المعدات الكهربائية والإلكترونية WEEE حسب توفر نقاط التجمع

- (2) اضغط على " طاقة " مرة واحدة، ثم اضغط على "8" لتحديد طاقة الميكروويف 80 %.
- (3) اضغط على " زمن الطهي " مرة واحدة، ثم اضغط على "1" ، "0" ، "0" ، "0" لضبط وقت الطهي؛
- (4) اضغط على " طاقة " مرة واحدة، ثم اضغط على "6" لاختيار 60 % طاقة الميكروويف.
- (5) اضغط على " بدء/+30 ثانية " لبدء الطهي

16. وظيفة الإستفسار

- (1) في حالة الطهي، اضغط على " ساعة " ، ستعرض شاشة الضوء الباعث للديود الساعة لمدة ثلاث ثوان.
- (2) في حالة طبخ المايكروويف، اضغط على " طاقة " للاستعلام عن مستوى طاقة الميكروويف، وسيتم عرض الطاقة الحالية للميكروويف. بعد ثلاث ثوان، سوف يعود الفرن إلى حالته السابقة. في حالة المراحل المتعددة، يمكن الإستفسار بالطريقة ذاتها المبينة أعلاه.

17. وظيفة قفل الأطفال

- القول: في حالة الانتظار، اضغط على " إيقاف/الغاء " لمدة 3 ثوان، وستكون تصدر صفارة طويلة تدل على الدخول في حالة قفل الأطفال، وفي الوقت نفسه، سيتم عرض "  " لإلغاء القفل: في حالة القفل، اضغط على " إيقاف/الغاء " لمدة 3 ثوان، وستكون تصدر "صفارة" طويلة تدل على إلغاء القفل.

18. وظيفة التذكير بانتهاء الطبخ

عند انتهاء الطهي، سيصدر صوت الجرس 5 مرات لتنبية المستخدم لانتهاؤ الطبخ.

19. مواصفات أخرى

- (1) في حالة الاستعداد، إذا قام أنبوب تعيين الساعة الرقمية بعرض الوقت الحالي ، سيومض الرمز " : " ، وإلا، فسيظهر "0:00".
- (2) في حالة تحديد الوظيفة، تعرض الشاشة الإعدادات المقابلة.
- (3) في حالة العمل أو التوقف، تعرض الشاشة وقت الطهي الفائض.

14. وظيفة الذاكرة

- (1) اضغط على " ذاكرة 0/" لاختيار إجراء الذاكرة 1-3 سيعرض الضوء الباعث للديود 1،2،3 .
- (2) إذا تم ضبط الإجراء ، اضغط على " بدء/+30 ثانية " لاستخدامه. إذا لم يتم ضبطه، استمر في ضبط الإجراء. يمكن ضبط إجراء واحد أو إثنين.
- (3) بعد الانتهاء من الإعداد، اضغط على " بدء/+30 ثانية " مرة واحدة لحفظ الإجراء والعودة إلى حالة الإنتظار. اضغط على " بدء/+30 ثانية " مرة أخرى، لبدء الطهي.

على سبيل المثال: لتعيين الإجراء التالي باعتباره الذاكرة الثانية، الذي هو الذاكرة 2. لطهي الطعام على طاقة الميكروويف بنسبة 80 % لمدة 3 دقائق و 20 ثانية اتبع الخطوات التالية:
أ. في حالة الانتظار، اضغط على " ذاكرة 0/" مرتين، توقف عن الضغط حتى تعرض الشاشة "2".

- ب. اضغط " زمن الطهي " مرة واحدة ، ثم اضغط على "3" ، "2" ، "0" بالتسلسل.
- ت. اضغط على " طاقة " مرة واحدة ، سيعرض "PL10" ، ثم اضغط على "8" فتظهر "PL 8".
- ث. اضغط على " بدء/+30 ثانية " لحفظ الإعداد. يصدر صوت الجرس مرة واحدة ثم يعود بدوره إلى حالة الانتظار. في حال الضغط على " بدء/+30 ثانية " مجدداً، سيتم حفظ الإجراء تحت الذاكرة 2 ويعمل.
- ج. إذا لم يتم قطع التيار الكهربائي، سيتم حفظ هذا الإجراء في كل وقت. ولكن إذا انقطع، فيجب إعادة ضبط الإجراء.
- ح. إذا أردت تشغيل الإجراء المحفوظ، في حالة انتظار، اضغط على " ذاكرة 0/" مرتين، وشاشة سيظهر على الشاشة "2" ، ثم اضغط على " بدء/+30 ثانية " للتشغيل.

15. الطبخ متعدد المراحل

يمكن ضبط مرحلتين (2) للطبخ كحد أقصى. في حالة الطبخ المتعدد المراحل، وإذا كانت أحد المراحل هي التدويب، فيجب وضع التدويب في المرحلة الأولى تلقائياً.
ملاحظة : لا يعمل الطهو التلقائي في الطبخ المتعددة المراحل.

على سبيل المثال : إذا أردت الطبخ على طاقة المايكروويف بنسبة 80 % لمدة 5 دقائق + 60 % طاقة ميكروويف لمدة 10 دقيقة. فتكون خطوات الطبخ على النحو التالي:

- (1) اضغط على " زمن الطهي " مرة واحدة، ثم اضغط على "5" ، "0" ، "0" لضبط الوقت للطهي،

9. البطاطس
أ) إضغط " بطاطس " مرارا إلى أن يظهر الرقم الذي تريده على الشاشة
سيظهر "1"، "2"، "3" بالتسلسل
"1": حبة بطاطس 1 (حوالي 230 غرام)
"2": حبتي بطاطس (حوالي 460 غرام)
"3": 3 حبات بطاطس (حوالي 690 غرام)
مثلا، إضغط " بطاطس " مرة، فيظهر الرقم "1".

ب) إضغط " بدء/+30 ثانية " للطبخ، فتصدر الصفارة مرة واحدة. عند انتهاء الطبخ، تصدر الصفارة خمس مرات ثم تعود إلى حالة الإنتظار.

10. الخضار المجمدة.

أ) إضغط " خضار مجمد " مرارا ليظهر الرقم الذي تريده في الشاشة "150"،
"350"، "500" غرام بالتسلسل
مثلا، إضغط " خضار مجمد " مرة، 150 غرام.

ب) إضغط "بدء/+30 ثانية"، للطبخ ، فتصدر الصفارة مرة واحدة. عند انتهاء الطبخ، تصدر الصفارة خمس مرات ثم تعود إلى حالة الإنتظار.

11. المشروبات

أ) إضغط "مشروبات" مرارا إلى أن يظهر الرقم الذي تريده على الشاشة "1"، "2"، "3"
أكوام بالتسلسل. سعة الكوب حوالي 120 مل. مثلا، إضغط "مشروبات" مرة واحدة، فيظهر
الرم "1".

ب) إضغط "بدء/+30 ثانية" للطهو، يصدر صوت الصفارة مرة واحدة. عند انتهاء الطهو، تصدر الصفارة خمس مرات ثم تعود إلى حالة الإنتظار.

12. طبق العشاء

أ) إضغط " طبق العشاء " بشكل متكرر حتى يظهر الرقم الذي ترغب فيه،
فتظهر على الشاشة "250"، "350"، "500" غراما بالتسلسل.

على سبيل المثال، اضغط على " طبق العشاء " مرة واحدة، فيظهر "250".
ب) اضغط على "بدء/+30 ثانية" لطهي الطعام، فيصدر الجرس مرة وعند الانتهاء من الطبخ
يصدر الجرس خمس مرات ثم يتحول مرة أخرى إلى حالة الانتظار.

13. البتزا

أ) اضغط على " بيتزا " بشكل متكرر حتى يظهر الرقم الذي ترغب فيه فيظهر على الشاشة
"100"، "200"، "400" غراما بالتسلسل.

على سبيل المثال، اضغط على " بيتزا " مرة واحدة، فيظهر "100".
ب) اضغط على " بدء/+30 ثانية " لطهي الطعام، فيصدر الجرس مرة وعند الانتهاء من الطبخ
يصدر الجرس خمس مرات ثم يتحول مرة أخرى إلى حالة الانتظار.

7. وظيفة "مدة التدويب"

- (1) إضغط "زمن فك التجميد"، وسيظهر على الضوء الباعث للديود dEF2
- (2) إضغط الأزرار الرقمية لإدخال مدة التدويب. تتراوح المدة الفعلية بين 0:01~99:99
- (3) طاقة المايكروويف التلقائية هي على مستوى الطاقة 3. إذا أردت تغيير مستوى الطاقة، غضغط " طاقة " مرة، وسيعرض الضوء الباعث للديود 3 PL، ثم إضغط زر الرقم ومستوى الطاقة الذي تريده.
- (4) إضغط " بدء/+30 ثانية " لبدء التدويب وستظهر مدة الطبخ المتبقية

8. الفوشار

- أ) "إضغط " فئشار " مرارا إلى أن يظهر الرقم الذي تريده على الشاشة "50"، "100" غرام بالتسلسل.
- مثلا، إضغط فوشار مرة، ويظهر "50"
- ب) إضغط " بدء/+30 ثانية "، للطبخ، فتصدر الصفارة مرة واحدة. عند انتهاء الطبخ، تصدر الصفارة خمس مرات ثم تعود إلى حالة الإنتظار.

معلومات مهمة حول مواصفات الفوشار في المايكروويف

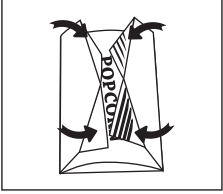
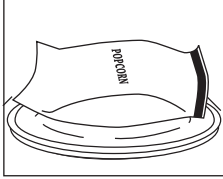
	<p>1. عند اختبار 100 غرام من الفوشار، ينصح بطي مثلث عند كل زاوية من الكيس قبل الطهو. راجع الصورة إلى اليمين.</p>
	<p>2. عندما يتوسع كيس الفوشار ولا يدور بالشكل المناسب، إضغط زر الإيقاف/الإلغاء مرة واحدة وافتح باب الفرن وقم بتعديل وضعية الكيس للتأكد من الإستواء المتساوي.</p>

الطهو بالميكرويف

- (1) إضغط " زمن الطهي " مرة، وسيعرض الضوء الباعث للديود 00:00
 - (2) إضغط مفاتيح الأرقام وأدخل مدة الطبخ. (الحد الأقصى لمدة الطهو 99 دقيقة و99 ثانية)
 - (3) إضغط " طاقة " مرة واحدة، وسيعرض الضوء الباعث للديود PL10 . الطاقة التلقائية هي 100%. الآن يمكن الضغط على مفاتيح الأرقام لتعديل مستوى الطاقة
 - (4) إضغط " بدء/+30 ثانية". لبدء الطهو.
- مثلا: لطهي الطعام على طاقة مايكرويف 50% لمدة 15 دقيقة.
- أ. إضغط " زمن الطهي " مرة وستظهر على الشاشة 00:00
- ب. إضغط "1"، "5"، "0"، "0" بالتسلسل
- ت. إضغط " طاقة " مرة واحدة، ثم إضغط "5" لإختيار درجة طاقة المايكرويف 50%.
- ث. إضغط " بدء/+30 ثانية". لبدء الطهو.
- ملاحظة: (1) خلال عملية الإدخال، في حال الضغط على زر " إيقاف/الغاء " أو في حل عم وجود عملية خلال دقيقة، سينقل الفرن إلى الإعدادات السابقة تلقائيا.
- (2) في حال اختيار PL 0 ، سيعمل الفرن على المروحة من دون طاقة. يمكن استخدام هذا المستوى للتخلص من رائحة الفرن.
- (3) خلال الطهو في المايكرويف، يمكن الضغط على "طاقة" لتغيير الطاقة التي تريدها. بعد الضغط على " طاقة "، ستومض الطاقة الحالية 3 ثوان، وبعدها يمكن الضغط على زر الأرقام لتغيير الطاقة. سيعمل الفرن حسب الطاقة المختارة لبقيّة الوقت.

5. الطهو السريع

- (1) في حالة الإنتظار، يمكن بدء الطهو الفوري على معدل طاقة 100% من خلال اختيار مدة الطبخ من دقيقة إلى 6 دقائق بالضغط على أزرار الأرقام من 1 إلى 6. إضغط "بدء/+30 ثانية" لزيادة مدة الطهو. الحد الأقصى لمدة الطهو 99 دقيقة و 99 ثانية.
- (2) في حالة الإنتظار، يمكن بدء الطهو الفوري على معدل الطاقة 100% مع مدة الطهو لثلاثين ثانية من خلال الضغط على "بدء/+30 ثانية". كل كبسة على الزر ذاته ستزيد مدة الطهو 30 ثانية. الحد الأقصى لمدة الطهو 99 دقيقة و 99 ثانية.
- ملاحظة: خلال الطهو بالميكرويف و وقت تذويب الثلج، يمكن إضافة الوقت من خلال الضغط على زر " بدء/+30 ثانية ".

6. وظيفة تذويب الوزن

- (1) إضغط " وزن فأك التجميد "، وسيظهر على الضوء الباعث للديود DEF1
- (2) إضغط الأزرار الرقمية لإدخال وزن الذويب أدخل الوزن الذي يتراوح بين 100 ~ 2000 غ
- (3) إذا لم يكن مدخل الوزن ضمن 100 ~ 2000، سيكون المدخل غير صالح. سيصدر صوت " صفارة" ولن تعمل الوحدة لغاية إدخال أرقام صالحة.
- (4) إضغط " بدء/+30 ثانية " لبدء التذويب وستظهر مدة الطبخ المتبقية.

التشغيل

1. مستوى الطاقة

تتوفر 11 مستوى للطاقة

المستوى	10	9	8	7	6	5	4	3	2	1	0
الطاقة	100%	90%	80%	70%	60%	50%	40%	30%	20%	10%	0%
شاشة العرض	PL10	PL 9	PL 8	PL 7	PL 6	PL 5	PL 4	PL 3	PL 2	PL 1	PL 0

2. ضبط الساعة

- (1) اضغط " ساعة " وستظهر "00:00"
 - (2) اضغط مفاتيح الأرقام و أدخل الوقت الحالي. مثلا، يكون إذا الوقت 12:10 الآن، اضغط "1،2،1،0".
 - (3) اضغط " ساعة " لإنهاء إعدادات الساعة: " فيومض وتضاء الساعة .
 - (4) إذا لم تكن الأرقام المدخلة ضمن نطاق "1:00—12:59"، تكون الإعدادات غير صالحة لغاية إدخال أرقام صالحة.
- ملاحظة: (1) خلال عملية إعداد الساعة، في حال الضغط على زر " إيقاف/الغاء " أو لم تبدأ أية عملية خلال دقيقة واحدة، سيعتقل الفرن إلى الإعدادات السابقة تلقائيا.
- (3) إذا لزم إعادة ضبط الساعة، كرر الخطوات من 1 إلى 3.

3. عداد المطبخ

- (1) اضغط " مؤقت الطهي "، وسيضيئ الضوء الباعث للديود 00:00.
 - (2) اضغط مفاتيح الأرقام وأدخل وقت العداد. (الحد الأقصى لمدة الطهو 99 دقيقة و99 ثانية)
 - (3) اضغط " بدء/+30 ثانية " . لتأكيد الإعدادات.
 - (4) عند بلوغ وقت العداد، سيرن الجرس 5 مرات
- إذا تم ضبط الساعة (نظام 12 ساعة)، سيعرض الضوء الباعث للديود الوقت الحالي.

- ملاحظة: (1) يختلف وقت المطبخ عن نظام 12 ساعة، عداد المطبخ هو العداد.
- (2) خلال عداد المطبخ، يمكن ضبط أي برنامج.

دليل التركيب

1. اختر السطح المستوي الذي يوفر مساحة مفتوحة كافية من أجل منافذ الشفط و/أو التهوية.

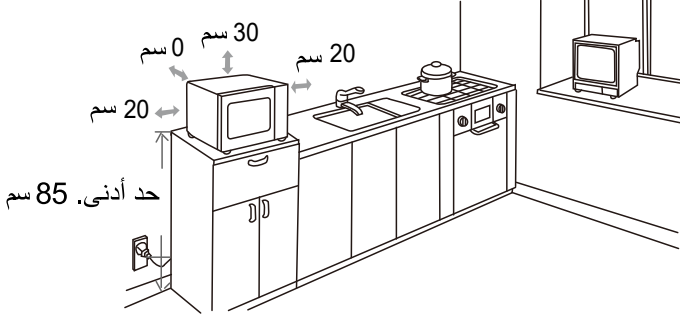

- (1) الحد الأدنى لارتفاع التركيب 85 سم.
 - (2) السطح الخلفي للجهاز ينبغي أن يوضع مقابل الجدار.
 - اترك مسافة فاصلة لا تقل عن 30 سم فوق الفرن. يجب أن تكون هناك مسافة فاصلة لا تقل عن 20 سم بين الفرن وأي جدران مجاورة.
 - (3) لا تقم بإزالة الأقدام من أسفل الفرن.
 - (4) إن سد فتحات دخول و/أو خروج الهواء يمكن أن يضر بالفرن.
 - (5) ضع الفرن بعيداً قدر الإمكان من الراديو والتلفزيون.
- عمل فرن الميكروويف قد يسبب تداخل مع استقبال الراديو أو التلفزيون.
2. قم بتوصيل الفرن إلى مأخذ الكهربائي المنزلي المعياري. تأكد من الفولتية والتردد هي نفس الفولتية والتردد الموجودين على ملصق الجهاز.
- تحذير:** لا تقم بتركيب الفرن فوق طاولة الطبخ أو الأجهزة الأخرى المولدة للحرارة. إذا تم تركيبه بالقرب أو فوق مصدر حرارة، فإن الفرن قد يتضرر وتبطل الضمانة.



قد يكون السطح الذي يمكن الوصول إليه ساخناً أثناء العمل.

تركيب المائدة الدوارة

- أ- لا تضع الصينية الزجاجية مقلوبة. لا يجب أن تكون الصينية مقيدة.
- ب- يجب استخدام كل من الصينية الزجاجية وحلقة المائدة الدوارة أثناء الطهي في كل الأحوال.
- ت- يجب وضع جميع الأطعمة أو الحاويات على الصينية الزجاجية.
- ث- في حالة طققة أو انكسار الصينية الزجاجية أو حلقة المائدة الدوارة يجب الاتصال بأقرب مركز خدمة معتمد.

التركيب

أخرج جميع مواد التغليف والملحقات. تأكد من سلامة الفرن وخلوه من الأعطال مثل الانبعاج أو وجود كسور في الباب وفي حالة اكتشاف أية أعطال من أي نوع لا تقم بتركيب الفرن.

سطح الكاونتر

الخرانة: يجب التخلص من جميع الأغشية الواقية من على سطح الخرانة.
لا يجب التخلص من الغطاء البني الفاتح الملتصق بتجويف الفرن لحماية المغنطة.

أكياس الورق	قد تؤدي إلى نشوب حريق في الفرن.
الرغوة البلاستيكية	قد تؤدي الرغوة البلاستيكية إلى إذابة أو تلوّث السائل الموجود في الداخل عند تعريضها إلى درجة حرارة عالية.
الخشب	يجف الخشب عن استخدامه في فرن المايكروويف و قد ينكسر أو يتشقق.

إعداد الفرن للعمل

أسماء أجزاء الفرن والملحقات

أخرج الفرن وجميع المواد من الكرتونة.
عند شراء الفرن, تحصل على الملحقات التالية:

- 1 صينية زجاجية
- 1 حلقة المائدة الدوارة
- 1 كتيب التعليمات

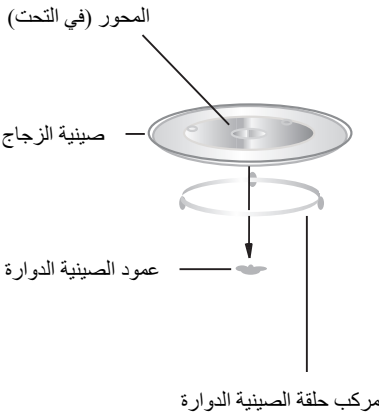
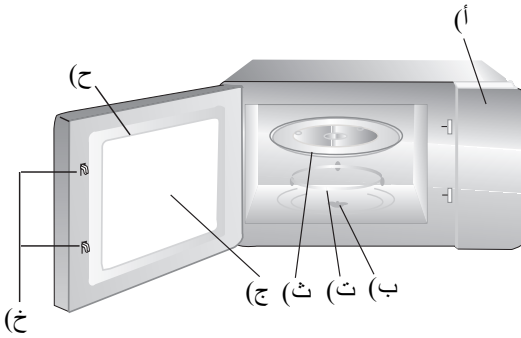

- أ) لوحة التحكم
 - ب) عمود المائدة الدوارة
 - ت) حلقة المائدة الدوارة
 - ث) صينية زجاجية
 - ج) نافذة الرؤية
 - ح) تجمع الباب
 - خ) نظام غلق الأمان
- افصل الكهرباء عن الفرن إذا انفتح الباب أثناء التشغيل.

الصفائح الورقية و الأكواب	استخدمها للطهي لفترة زمنية قصيرة / تسخين فقط. لا تترك الفرن دون رقابة أثناء الطهي.
مناشف ورقية	تستخدم لتغطية الطعام لإعادة تسخينه و امتصاص الدهون. استخدمها فقط للطهي لفترة زمنية قصيرة مع الرقابة.
ورق الخبز	استخدمه كغطاء لمنع الترشق أو اللف للبخار.
البلاستيك	استخدم الأواني الآمنة للاستخدام في المايكروويف فقط. اتبع تعليمات الشركة المصنعة. و يجب أن تكون معلمة "آمنة للميكروويف". تتلين بعض الحاويات البلاستيكية لأنه الطعام بداخلها يصبح ساخنا. يجب إحداث شقوق أو ثقوب أو تهوية في "أكياس الصلق" و الأكياس البلاستيكية المحكمة الإغلاق كما هو محدد في التعبئة.
غطاء بلاستيكي	استخدم الأواني الآمنة للاستخدام في المايكروويف فقط. استخدمها لتغطية الطعام أثناء الطهي للمحافظة على الرطوبة. لا تدع الغلاف البلاستيكي يلامس الطعام.
مقاييس الحرارة	استخدم الأواني الآمنة للاستخدام في المايكروويف فقط (مقاييس الحرارة للحوم و الحلوى)
ورق مشمع	استخدمه لمنع الترشق و المحافظة على الرطوبة.

المواد الواجب تجنبها في فرن المايكروويف

الأواني	الملاحظات
صينية الألمنيوم	قد تؤدي إلى التقوس. انقل الطعام إلى طبق آمن في المايكروويف.
كرتون طعام بمقبض معدني	قد تؤدي إلى التقوس. انقل الطعام إلى طبق آمن في المايكروويف.
الأواني المعدنية أو المعدنية المقلمة	يقي المعدن الطعام من طاقة المايكروويف.
روابط معدنية مثنية	قد تؤدي إلى التقوس و نشوب حريق في الفرن.

أواني غير معدنية غير آمنة للاستخدام في المايكروويف. في حال راودتك أية شكوك، يمكنك فحص الإناء باتباع الإجراء المبين أدناه:

فحص الإناء:

1. املاء حاوية مايكروويف آمنة بكوب واحد من الماء البارد (250 مللتر) مع الإناء.
2. قم بإجراء الطهي على الطاقة القصوى لدقيقة واحدة.
3. المس الإناء بحذر. إذا كان الإناء الفارغ ساخنا، لا تستخدمه للطهي في المايكروويف.
4. لا تتجاوز الدقيقة الواحدة في الطهي.

المواد التي يمكنك استخدامها في فرن المايكروويف

الأواني	الملاحظات
طبق الاحمرار	اتبع تعليمات الشركة المصنعة. يجب أن يكون أسفل طبق الاحمرار 16/3 انش (5 ملم) على الأقل فوق الحلقة المستديرة. قد يؤدي الاستخدام الغير صحيح إلى تحطيم الحلقة المستديرة.
أواني الطعام	استخدم الأواني الآمنة للاستخدام في المايكروويف فقط. اتبع تعليمات الشركة المصنعة. لا تستخدم أطباق مكسورة أو محطمة.
أوعية زجاجية	قم دائما بإزالة الغطاء. استخدمه فقط لتسخين الطعام حتى يصبح ساخنا. إن معظم الأوعية الزجاجية ليست مقاومة للحرارة و معرضة للكسر.
أدوات زجاجية	استخدم فقط الأدوات الزجاجية المقاومة لحرارة الفرن فقط. تأكد من خلوها من أية زخرفة معدنية. لا تستخدم أطباق مكسورة أو محطمة.
أكياس للطهي في الفرن	اتبع تعليمات الشركة المصنعة. لا تغلقها برابط معدني. اصنع شقوقا للسماح بخروج البخار.

3) يجب ترتيب السلك الطويل كي لا يتدلى على أعلى المنضدة أو الطاولة بحيث يكون بمقدور الأطفال سحبه أو التعثر به دون قصد.

التنظيف

تأكد من فصل الجهاز عن التيار الكهربائي من إمداد الطاقة.

1. نظف جوف الفرن بعد الاستعمال بقطعة قماش مبللة قليلا.
2. نظف الملحقات بالطريقة الاعتيادية بالماء و الصابون.
3. يجب تنظيف إطار الباب و القفل و الأجزاء المجاورة بقطعة قماش رطبة عندما تكون متسخة.
4. لا تستخدم منظفات كاشطة أو كاشطات معدنية حادة لتنظيف زجاج باب الفرن لأنها تخدش السطح مما يؤدي إلى تحطيم الزجاج.
5. نصيحة التنظيف: لتنظيف جدران الجوف من الطعام المطبوخ بطريقة أسهل: ضع نصف ليمونة في وعاء و أضف 300 مللتر (نصف لتر) من الماء و سخنه على 100% من طاقة المايكروويف لمدة 10 دقائق. امسح الفرن و نظفه بقطعة قماش ناعمة و جافة.

الأواني

انتباه

خطر التعرض لإصابة شخصية

من الخطر على أي شخص غير الشخص المخول بإجراء أي عملية إصلاح أو صيانة تتضمن إزالة الغطاء الذي يوفر الحماية من التعرض إلى طاقة الميكروويف.

أنظر إلى التعليمات المتعلقة بشأن "المواد التي يمكنك استخدامها أو تجنبها في فرن المايكروويف". هناك

للحد من خطر تعريض الأشخاص إلى الإصابة

التأريض

خطر

قد يؤدي خطر الصعق الكهربائي الناجم عن ملامسة بعض العناصر الداخلية إلى التسبب في إصابة شخصية خطيرة أو الموت. لا تفكك هذا الجهاز .

تحذير

خطر الصعق الكهربائي

قد يؤدي الاستخدام غير المناسب للتأريض إلى حدوث صعق كهربائي. لا توصل القابض بالمقيس حتى يتم تركيب الجهاز بالشكل السليم و يؤرض.

يجب تأريض هذا الجهاز. في حال حدوث قصر في الدارة الكهربائية، يقلل التأريض من خطر الصعق الكهربائي بتوفير سلك هروب للتيار الكهربائي. هذا الجهاز مزود بسلك مؤرض مع قابض مؤرض. يجب توصيل القابض في مقيس أو منفذ كهربائي مركب بالشكل السليم و مؤرض.

استعن بفني مؤهل أو عامل صيانة إذا كانت تعليمات التأريض غير مفهومة بالكامل أو في حال راودتك الشكوك حول ما إذا تأريض الجهاز بالشكل السليم. إذا كان من الضروري استخدام سلك تمديد، استخدم فقط سلك تمديد ذات 3.

1. سلك قصير لإمداد طاقة مزود للحد من المخاطر الناجمة عن التشتابك أو التعرقل من سلك أطول.

2. إذا استخدم سلك طويل أو سلك تمديد :

1) يجب أن يكون الجهد الكهربائي المعلم على السلك أو سلك التمديد على الأقل كبير كما هو بالنسبة

للجهد الكهربائي على الجهاز .

2) يجب أن يكون سلك التمديد مؤرض بسلك ثلاثي.

24. هذا الجهاز غير مصمم للاستخدام من قبل الأشخاص (بما في ذلك الأطفال) ذوي القدرات الجسدية أو الحسية أو العقلية المحدودة أو الذين يفتقدون إلى الخبرة و المعرفة، إلا إذا تمت مراقبتهم و الإشراف عليهم أو إعطائهم التعليمات اللازمة لاستخدام الجهاز من قبل شخص مسئول عن سلامتهم.
25. يجب مراقبة الأطفال للتأكد من عدم عبثهم بالجهاز.
26. الأجهزة ليست مصممة للتشغيل بواسطة مؤقت خارجي أو نظام منفصل للتحكم عن بعد.
27. قد تصبح الأجزاء ساخنة أثناء الاستعمال. يجب إبعاد الأطفال الصغار عنها.
28. لا يجوز استخدام منظف البخار.
29. يصبح الجهاز ساخناً أثناء الاستعمال. يجب الاهتمام بتجنب ملامسة سخانات داخل الفرن.
30. استخدم فقط مسبار درجة الحرارة الموصى به لهذا الفرن. (للأفران المزودة بوسيلة لاستخدام مسبار استشعار درجة الحرارة).
31. تحذير: يصبح الجهاز و أجزائه ساخنة أثناء الاستعمال. يجب الاهتمام بتجنب ملامسة السخانات. يجب إبعاد الأطفال الذين نقل أعمارهم عن 8 سنوات إلا إذا تمت مراقبتهم بصورة مستمرة.
32. يجب تشغيل فرن المايكروويف و بابه مقلّم مفتوح. (للأفران المزودة بباب مقلّم).
33. يجب أن يواجه السطح الخلفي للجهاز الحائط.
34. لا يجوز وضع فرن المايكروويف في الخزانة.
35. إن فرن المايكروويف مصمم لتسخين الطعام و المشروبات. قد يؤدي تجفيف الطعام أو الملابس و تسخين وسائد التدفئة و الشبشب و الاسفنجات و قطع القماش المبللة و ما شابه إلى خطر التعرض إلى إصابة أو اشتعال أو حريق.
36. لا يسمح باستخدام الحاويات المعدنية للأطعمة و المشروبات عند التسخين بالميكروويف.

اقرأ التعليمات بحذر و احفظها لاستخدامها كمرجع في المستقبل.

- قبل وضعها في الفرن.
13. قم بتركيب أو وضع هذا الفرن فقط حسب تعليمات التركيب المقدمة.
14. لا يجوز تسخين البيض و هو في قشرته و البيض الصلب المسلوق في أفران الميكروويف لأنه قد ينفجر حتى بعد الانتهاء من التسخين في الميكروويف.
15. هذا الجهاز مصمم للاستخدام في المنزل و التطبيقات المشابهة مثل:
- مطبخ الموظفين في المحلات و المكاتب و غيرها من بيئات العمل.
 - بواسطة العملاء في الفنادق و الموثيلات و غيرها من بيئات السكن.
 - المزارع.
 - بيئات غرفة النوم و الفطور.
16. في حال تلف سلك الإمداد، يجب أن تستبدله الشركة المنتجة أو وكيل خدماتها أو شخص مختص لتجنب حدوث خطر .
17. لا تخزن أو تستعمل هذا الجهاز في الخارج.
18. لا تستعمل هذا الفرن بالقرب من الماء أو في قبو رطب أو بالقرب من بركة سباحة.
19. قد تصبح درجة حرارة الأسطح عالية أثناء عمل الجهاز. الأسطح معرضة لتصبح ساخنة أثناء الاستعمال. ضع السلك بعيد عن السطح الساخن و لا تغطي أي فتحات تهوية للفرن.
20. لا تترك السلك معلقا على حافة الطاولة أو المنضدة.
21. قد يؤدي عدم المحافظة على نظافة الفرن إلى تدهور السطح مما يؤثر عكسيا على حياة الجهاز و قد ينجم عن ذلك حالة خطيرة.
22. يجب تحريك أو هز محتويات زجاجات التغذية و زجاجات طعام الأطفال الرضع و التحقق من درجة الحرارة قبل الاستهلاك لتجنب الحروق.
23. قد ينجم عن تسخين المشروبات في الميكروويف تأخير في انبعاث الغليان و بالتالي لا بد من أخذ الحيلة و الحذر عند مسك الحاوية.

تعليمات هامة للسلامة

للحد من خطر الحريق أو الصعق الكهربائي أو تعريض الأشخاص لاصابات أو التعرض إلى طاقة الميكروويف المفردة عند استعمال جهازك، قم باتباع التدابير الأساسية بما في ذلك:

1. لا يجوز تسخين السوائل و غيره من الأطعمة في حاويات مغلقة لأنها معرضة للانفجار.
2. تحذير: من الخطر على أي شخص غير الشخص المخول بإجراء أي عملية إصلاح أو صيانة تتضمن إزالة الغطاء الذي يوفر الحماية من التعرض إلى طاقة الميكروويف.
3. يمكن استخدام هذا الجهاز من قبل الأطفال الذين تبلغ أعمارهم 8 سنوات فما فوق أو الأشخاص ذوي القدرات الجسدية أو الحسية أو العقلية المحدودة أو من يفتقدون إلى الخبرة و المعرفة شريطة أن تتم مراقبتهم و الإشراف عليهم أو تزويدهم بالتعليمات الخاصة باستخدام الجهاز بطريقة آمنة و فهمهم للمخاطر المتضمنة. لا يجوز للأطفال العبث بالجهاز. و لا يجوز للأطفال القيام بأعمال التنظيف و الصيانة إلا إذا تجاوزت أعمارهم 8 سنوات و تم الإشراف عليهم.
4. احفظ الجهاز و سلكه بعيدا عن متناول الأطفال الذين نقل أعمارهم عن 8 سنوات.
5. استخدم فقط الأواني المناسبة للاستعمال في فرن الميكروويف.
6. يجب تنظيف الفرن بصورة منتظمة و التخلص من أي بقايا طعام.
7. اقرأ و اتبع "تدابير لتجنب التعرض المحتمل لطاقة الميكروويف المفردة".
8. راقب الفرن عند تسخين الطعام في حاويات بلاستيكية أو ورقية و ذلك بسبب احتمالية حدوث اشتعال.
9. في حال انبعاث الدخان قم بإيقاف تشغيل الجهاز أو افصله عن التيار الكهربائي و اترك الباب مغلقا لإخماد اللهب.
10. لا تلجأ إلى الإفراط في طهي الطعام.
11. لا تستخدم جوف الفرن لأغراض التخزين. لا تخزن مواد كالكخبز و الكعك و غيره داخل الفرن.
12. قم بإزالة روابط الأسلاك الملتوية و المقابض المعدنية من الحاويات أو الأكياس البلاستيكية أو الورقية

تدابير لتجنب التعرض المحتمل لطاقة الميكروويف المفرطة

- أ. لا تحاول تشغيل هذا الفرن وبابه مفتوح لأن ذلك قد يعرضك إلى طاقة الميكروويف الضارة. من المهم بمكان عدم كسر أو العبث بالوصلات المتداخلة.
- ب. لا تضع أي شيء بين واجهة الفرن الأمامية و الباب أو السماح لرواسب الأوساخ أو المنظفات بالتراكم على الأسطح.
- ت. تحذير: في حال تلف الباب أو قفله، لا يجوز تشغيل الفرن حتى يتم إصلاحه و صيانتته من قبل شخص متخصص.

الإضافة

إذا لم يتم صيانة الجهاز و المحافظة على نظافته، فقد يؤدي ذلك إلى تدهور سطحه و يؤثر على عمره و يخلق حالة من الخطر.

المواصفات الفنية

ELBA 23	الموديل:
220 فولت ~ 60 هرتز	القولبية المقننة:
1250 وات	طاقة الدخل المقننة (ميكروويف):
800 وات	طاقة الخرج المقننة (ميكروويف):
23 لتر	سعة الفرن:
270 مم	قطر المنضدة الدوارة:
293 x 410 x 485 مم	الأبعاد الخارجية:
13.0 كيلوجرام تقريباً	الوزن الصافي:

ELBA

فرن ميكرويف

دليل المستخدم

موديل : **ELBA 23**

اقرأ هذه التعليمات بعناية قبل استخدام فرن الميكرويف وحافظ عليها بعناية.
إذا قمت باتباع التعليمات، سوف يقدم لك الفرن عدة سنوات من الخدمة الممتازة.

احتفظ بهذه التعليمات بعناية.

صنع في الصين

