

# ELBA

## 31 Litre Manual Microwave Owner 's Instruction Manual

### DELUXE 31

Read the Instructions carefully and Keep for Future Reference

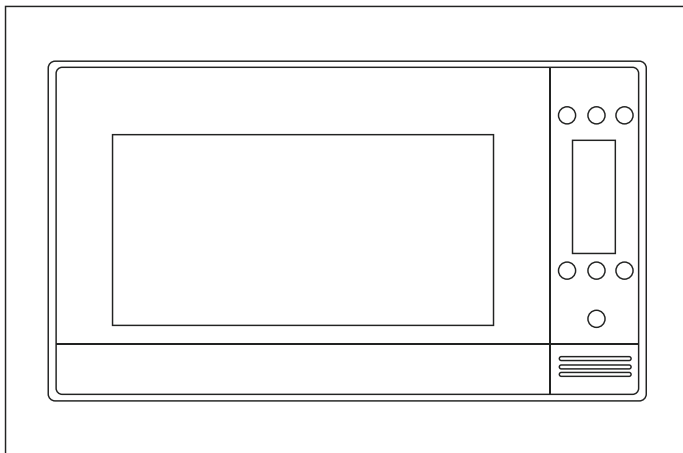

CE

**IMPORTANT SAFETY INSTRUCTIONS**  
**READ CAREFULLY AND KEEP FOR FUTURE REFERENCE**

- **WARNING:** when the appliance is operated in the combination mode, children should only use the oven under adult supervision due to the temperatures generated;
- **WARNING:** if the door or door seals are damaged, the oven must not be operated until it has been repaired by a competent person;
- **WARNING:** it is hazardous for anyone other than a competent person to carry out any service or repair operation that involves the removal of a cover which gives protection against exposure to microwave energy;
- **WARNING:** liquids and other foods must not be heated in sealed containers since they are liable to explode
- **WARNING:** Only allow children to use the oven without supervision when adequate instructions have been given so that the child is able to use the oven in a safe way and understands the hazards of improper use;
- only use utensils that are suitable for use in microwave ovens
- when heating food in plastic or paper containers, keep an eye on the oven due to the possibility of ignition;
- if smoke is observed, switch off or unplug the appliance and keep the door closed in order to stifle any flames;
- microwave heating of beverages can result in delayed eruptive boiling, therefore care must be taken when handling the container;
- the contents of feeding bottles and baby food jars shall be stirred or shaken and the temperature checked before consumption, in order to avoid burns;
- eggs in their shell and whole hard-boiled eggs should not be heated in microwave ovens since they may explode, even after microwave heating has ended;
- the oven should be cleaned regularly and any food deposits removed;
- failure to maintain the oven in a clean condition could lead to deterioration of the surface that could adversely affect the life of the appliance and possibly result in a hazardous situation;
- if the supply cord is damaged, it must be replaced by the manufacturer, its service agent or similarly qualified persons in order to avoid a hazard.
- The temperature of accessible surfaces may be high when the appliance is operating.

## SPECIFICATIONS

|                         |                                |
|-------------------------|--------------------------------|
| Power consumption:      | 220V~60Hz, 1450W               |
| Output:                 | 900W                           |
| Grill Heater:           | 1200W                          |
| Operating Frequency:    | 2,450MHz                       |
| Outside Dimensions:     | 592mm(W) X 430mm(D) X 390mm(H) |
| Oven Cavity Dimensions: | 350mm(W) X 372mm(D) X 232mm(H) |
| Oven Capacity:          | 31litres                       |
| Uncrated Weight:        | Approx. 17.5kg                 |

## BEFORE YOU CALL FOR SERVICE

1. If the oven will not perform at all, the display does not appear or the display disappears:
  - a) Check to ensure that the oven is plugged in securely. If it is not, remove the plug from the outlet, wait 10 seconds and plug it in again securely.
  - b) Check the premises for a blown circuit fuse or a tripped main circuit breaker. If these seem to be operating properly, test the outlet with another appliance.
2. If the microwave power does not function:
  - a) Check to see whether the timer is set.
  - b) Check to make sure that the door is securely closed to engage the safety interlocks. Otherwise, the microwave energy will not flow into the oven.

IF NONE OF THE ABOVE RECTIFIES THE SITUATION, THEN CONTACT THE AUTHORIZED SERVICE AGENT.

### Note:

The appliance is for household use for heating food and beverages using electromagnetic energy and for indoor use only.

## RADIO INTERFERENCE

Microwave oven may cause interference to your radio, TV, or similar equipment. When interference occurs, it may be eliminated or reduced by the following procedures.

- a. Clean the door and sealing surface of the oven.
- b. Place the radio, TV, etc. as far away from your microwave oven as possible.
- c. Use a properly installed antenna for your radio, TV, etc. to get a strong signal reception.

## INSTALLATION

1. Make sure all the packing materials are removed from the inside of the door.
2. Inspect the oven after unpacking for any visual damage such as:
  - Misaligned Door
  - Damaged Door
  - Dents or Holes in Door Window and Screen
  - Dents in CavityIf any of the above are visible, DO NOT use the oven.
3. This Microwave Oven weighs 17.5 kg and must be placed on a horizontal surface strong enough to support this weight.
4. The oven must be placed away from high temperature and steam.
5. DO NOT place anything on top of the oven.
6. DO NOT remove the turn -table drive shaft.
7. As with any appliance, close supervision is necessary when used by children.

## WARNING-THIS APPLIANCE MUST BE EARTHED.

1. The plug socket should be within easy reach of the power cord
2. This oven requires 1.5 KVA for its input. consultation with service engineer is suggested when installing the oven.

CAUTION:This oven is protected internally by ac 250V,10 Amp Fuse.

## IMPORTANT

The wires in this mains lead are coloured in accordance with the following code:

|                  |           |
|------------------|-----------|
| Green-and-yellow | : Earth   |
| Blue             | : Neutral |
| Brown            | : Live    |

As the colours of the wires in the mains leads of the appliance may not correspond with the coloured markings identifying the terminals in your plug, proceed as follows:

The wire which is coloured green-and-yellow must be connected to the terminal in the plug which is marked with the letter E or by the earth symbol  $\perp$  coloured green of green-and-yellow.

The wire which is coloured blue must be connected to the terminal which is marked with the letter N or coloured black.

The wire which is coloured brown must be connected to the terminal which is marked with the letter L or coloured red.

## IMPORTANT SAFETY INSTRUCTIONS

- WARNING: When the appliance is operated in the combination mode, children should only use the oven under adult supervision due to the temperatures generated; (Only for the model with grill function)
- WARNING: If the door or door seals are damaged, the oven must not be operated until it has been repaired by a competent person;
- WARNING: It is hazardous for anyone other than a competent person to carry out any service or repair operation that involves the removal of a cover which gives protection against exposure to microwave energy;
- WARNING: liquids and other foods must not be heated in sealed containers since they are liable to explode.
- WARNING: Only allow children to use the oven without supervision when adequate instructions have been given so that the child is able to use the oven in a safe way and understands the hazards of improper use;
- The oven must have sufficient air flow.Keep 10 cm space at back;15 cm at both sides and 30cms from top of the oven.Don't remove oven's feet, do not block air events of the oven.
- Only use utensils that are suitable for use in microwave ovens.
- When heating food in plastic or paper containers, keep an eye on the oven due to the possibility of ignition;
- If smoke is observed, switch off or unplug the appliance and keep the door closed in order to stifle any flames;
- Microwave heating of beverages can result in delayed eruptive boiling, therefore care must be taken when handling the container;
- The contents of feeding bottles and baby food jars shall be stirred or shaken and the temperature checked before consumption, in order to avoid burns;
- Eggs in their shell and whole hard-boiled eggs should not be heated in microwave ovens since they may explode, even after microwave heating has ended;
- When cleaning surfaces of door, door seal, cavity of the oven, use only mild, nonabrasive soaps, or detergents applied with a sponge or soft cloth.
- The oven should be cleaned regularly and any food deposits removed;
- Failure to maintain the oven in a clean condition could lead to deterioration of the surface that could adversely affect the life of the appliance and possibly result in a hazardous situation;
- If the supply cord is damaged, it must be replaced by the manufacturer, its service agent or similarly qualified persons in order to avoid a hazard.

## SAFETY INSTRUCTIONS FOR GENERAL USE

Listed below are, as with all appliances, certain rules to follow and safeguards to assure top performance from this oven:

1. Always have the glass tray, roller arms, coupling and roller track in place when operating the oven.
2. Do not use the oven for any reason other than food preparation, such as for drying clothes, paper, or any other nonfood items, or for sterilizing purposes.
3. Do not operate the oven when empty. This could damage the oven.
4. Do not use the oven cavity for any type of storage,such a papers, cookbooks, etc.
- 5.Do not cook any food surrounded by a membrane,such as egg yolks,potatoes,chicken livers,etc without first being pierced several times with a fork.

6. Do not insert any object into the openings on the outer case.
7. Do not at any time remove parts from the oven such as the feet, coupling, screws, etc.
8. Do not cook food directly on the glass tray. Place food in/on proper cooking utensil before placing in the oven.
9. **IMPORTANT-COOKWARE NOT TO USE IN YOUR MICROWAVE OVEN**  
Do not use metal pans or dishes with metal handles.  
Do not use anything with metal trim.  
Do not use paper covered wire twist-ties on plastic bags.  
Do not use melamine dishes as they contain a material which will absorb microwave energy. This may cause the dishes to crack or char and will slow down the cooking speed.  
Do not use Centura Tableware. The glaze is not suitable for microwave use. Corelle Livingware closed handle cups should not be used.  
Do not cook in a container with a restricted opening, such as a pop bottle or salad oil bottle, as they may explode if heated in a microwave oven.  
Do not use conventional meat or candy thermometers. There are the thermometers available specifically for microwave cooking. These may be used.
10. Microwave utensils should be used only in accordance with manufacturer's instructions.
11. Do not attempt to deep-fry foods in this oven.
12. Please remember that a microwave oven only heats the liquid in a container rather than the container itself. Therefore, even though the lid of a container is not hot to the touch when

removed from the oven, please remember that the food/liquid inside will be releasing the same amount of steam and/or spitting when the lid is removed as in conventional cooking.

13. Always test the temperature of cooked food yourself especially if you are heating or cooking food/liquid for babies. It is advisable never to consume food/liquid straight from the oven but allow it to stand for a few minutes and stir food/liquid to distribute heat evenly.
14. Food containing a mixture of fat and water, e.g. stock, should stand for 30-60 seconds in the oven after it has been turned off. This is to allow the mixture to settle and to prevent bubbling when a spoon is placed in the food/liquid or a stock cube is added.
15. When preparing/cooking food/liquid and remember that there are certain foods, e.g. Christmas puddings, jam and mincemeat, which heat up very quickly. When heating or cooking foods with a high fat or sugar content do not use plastic containers.
16. Cooking utensil may become hot because of heat transferred from the heated food. This is especially true if plastic wrap has been covering the top and handles of the utensil. Potholders may be needed to handle the utensil.
17. To reduce the risk of fire in the oven cavity:
  - (a) Do not overcook food. Carefully attend microwave oven if paper, plastic, or other combustible materials are placed inside the oven to facilitate cooking.
  - (b) Remove wire twist-ties from bags before placing bag in oven.
  - (c) If materials inside the oven should ignite, keep oven door closed, turn the oven off at the wall switch, or shut off power at the fuse or circuit breaker panel.

### FEATURE DIAGRAM

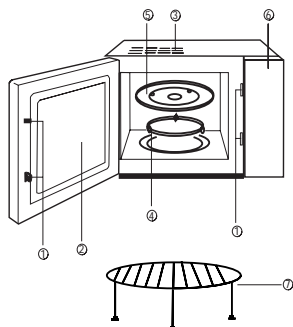

- (1) Door Safety Lock System
- (2) Oven Window
- (3) Oven Air Vent
- (4) Roller Ring
- (5) Glass Tray
- (6) Control Panel
- (7) Grill rack

# COMPUTER CONTROL PANEL

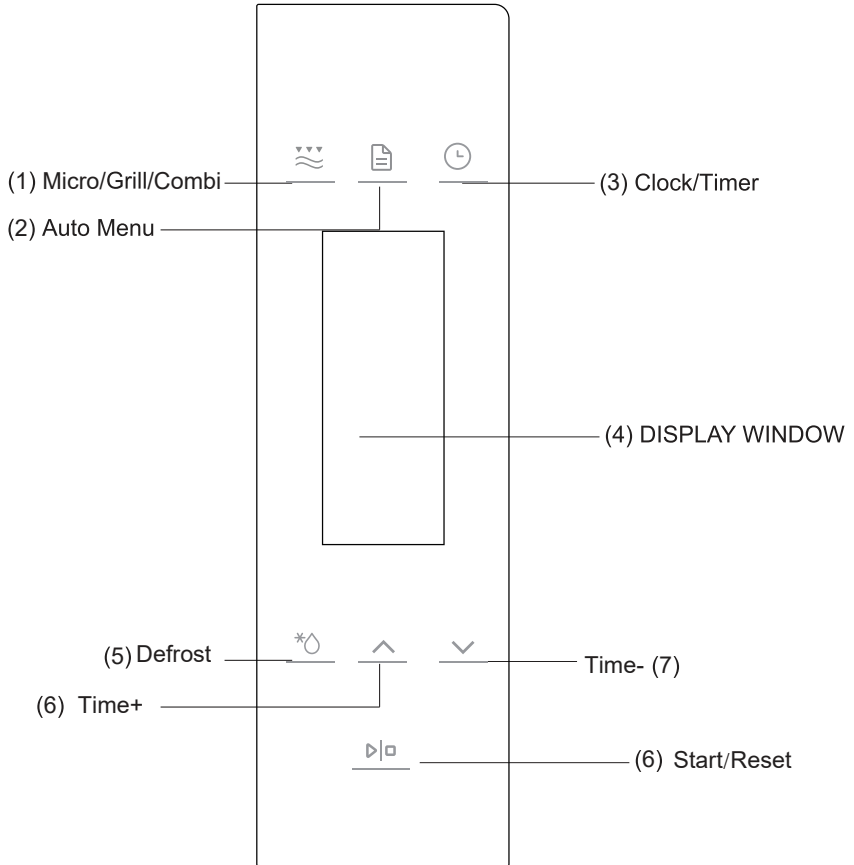

# Operation Instruction

## 1.Single Button Heating

Only with a single press of a button, you can start simple cooking, it is very convenient and quick to heat a glass of water etc.

Example:To heat a glass of milk

- a) Put a glass of milk onto the glass turntable, and close the door.
- b) Press the button "Start/Reset", the microwave oven will work on 100% power for 1 minutes.
- c) You will hear 5 beeps when cooking is completed.

## 2.Microwave Heating

This function has two options.

### 1) Quick microwave heating (100% power)

Example: to heat food on 100% power for 5 minutes

- a) Set time to "5:00"
- b) Press "Start/Reset"

### 2) Manual-operation microwave heating

Example:To heat food on 70% power for 10 minutes

- a) Press "Micro/Grill/Combi" button, select "70%" power;
- b) Set time to "10:00"
- c) Press "Start/Reset"

There are 5 power levels and the longest microwave heating time is 60 minutes.

| Touching times | Microwave power | Display |
|----------------|-----------------|---------|
| 1              | 100%            | P100    |
| 2              | 70%             | P70     |
| 3              | 50%             | P50     |
| 4              | 30%             | P30     |
| 5              | 10%             | P10     |

## 3.Auto weight defrost

Select the food weight, it will automatically help you to adjust the power level and time.

Example: defrost 0.5kg frozen meat.

- a) Rotate the knob left "Defrost/Time Setting" to set the weight 0.5kg
- b) Press "Start/Reset".

The weight of meat must be less than 2 kg.

## 4.Auto-Menu

You only need to select the food type and weight, it will help you to automatically adjust the power and time.

Example: Auto cooking 0.4 kg fish

- a) Press "Auto Menu" button until "A-5" displayed.
- b) Rotate the knob "Defrost/Time Setting" to set the weight 0.4kg.
- c) Press "Start/Reset"



| Weight<br>Touching Times | Menu | Rice<br>(A-1) | Vegetable<br>(A-2) | Meat<br>(A-3) | Spaghetti<br>(A-4) | Fish<br>(A-5) | Chicken<br>(A-6) |
|--------------------------|------|---------------|--------------------|---------------|--------------------|---------------|------------------|
| 1                        |      | 0.1           | 0.1                | 0.2           | 1.0                | 0.1           | 0.2              |
| 2                        |      | 0.2           | 0.2                | 0.3           | 2.0                | 0.2           | 0.4              |
| 3                        |      | 0.3           | 0.3                | 0.4           |                    | 0.3           | 0.6              |
| 4                        |      | 0.4           | 0.4                | 0.5           |                    | 0.4           | 0.8              |
| 5                        |      | 0.5           | 0.5                | 0.6           |                    | 0.5           | 1.0              |
| 6                        |      |               | 0.6                | 0.8           |                    | 0.6           | 1.2              |
| 7                        |      |               |                    | 1.0           |                    | 0.7           | 1.4              |
| 8                        |      |               |                    |               |                    | 0.8           | 1.6              |
| 9                        |      |               |                    |               |                    | 0.9           | 1.8              |
| 10                       |      |               |                    |               |                    | 1.0           | 2.0              |

## 5. Grill

This function has two patterns, you may press "Micro/Grill/Combi" to select such functions: (the longest cooking time is 60 minutes).

Pattern 1: 85% grill power, display G-1

Pattern 2: 50% grill power, display G-2

Example: Cooking food with grill for 20 minutes

A) Press "Micro/Grill/Combi" until the LED displayed "G-1".

B) Set cooking time "20:00"

C) Press "Start/Reset"

When grilling, the food isn't heated by microwave, heat is radiated from the metal heater at the top of the oven.

When grill is working, the cooking time has 2 stages, after the 1st half of the cooking, the program will automatically pause and sound 2 beeps, indicating you to open the oven and turn food over, close the door after turn the food over, press "Start/Reset" button, the cooking will continue for the 2nd half. If you do not want to turn the food over, the oven will re-start after 1 min pause.

## 6 Combination Cooking

This appliance offers you a choice of two methods of combination cooking.

Option 1 : Combination cooking (55% microwave + 45% grill)

It will display "C-1"

Option 2 : Combination cooking (30% microwave + 70% grill)

It will display "C-2".

Example : Cooking food using option 2 for 15 minutes.

a) Press "Micro/Grill/Combi" until the LED displayed "C-2"

b) Set cooking time for "15:00"

c) Press "Start/Reset"

## 7. Clock

The oven has a 24-hour digital clock,

To input the time, for example to 4:30pm:

- a) Press "Clock/Timer", the display will flash, adjust the hour with buttons "Defrost/Time Setting"
- b) Press "Clock/Timer" again, adjust the minute with buttons "Defrost/Time Setting".
- c) Press "Clock/Timer" again and the clock will be set.
- e) If you want to change the time, repeat above procedure.

## 8. Timer

This allows you to set the microwave oven start and finish cooking at pre-set time.

The clock must be set before you use this feature.

Example: The current time is 16:30 and you want to start cooking at 18:15 on 70% power for 10 minutes:

- a) Rotate the knob "defrost/Time Setting", set the time to "18:15" (same procedure as setting clock)
- b) Press "Micro/Grill/Combi" to select 70% power.
- c) Set cooking time for 10 minutes.
- d) Press "Start/Reset"

If you do not set the power and cooking time and directly press the start button once you have programmed the time, the appliance will only work as a clock.

At 18:15 there will be 10 beeps and the appliance will be switched off.

## 9. Child-safety-lock .

To activate the child safety lock, press "Auto menu" and "Clock/Timer" at the same time for 2 seconds.

Press "Auto menu" and "clock/Timer" at the same time for 2 seconds again, it will unlock the machine.

## 10. Start/Reset

- a) In the course of operation, pressing "Start/Reset" button will stop operation.
- b) If any program was set before pressing start, pressing this button will cancel all the set program.

## CARE OF YOUR MICROWAVE OVEN

1. Turn the oven off and remove the power plug from the wall socket before cleaning.
2. Keep the inside of the oven clean. When food splatters or spilled liquids adhere to oven walls, wipe with a damp cloth. The use of harsh detergent or abrasives is not recommended.
3. The outside oven surface should be cleaned with a damp cloth. To prevent damage to the operating parts inside the oven, water should not be allowed to seep into the ventilation openings.
4. Do not allow the Control Panel to become wet. Clean with a soft, damp cloth. Do not use detergents, abrasives or spray-on cleaners on the control Panel.
5. If steam accumulates inside or around the outside of the oven door, wipe with a soft cloth. This may occur when the microwave oven is operated under high humidity conditions and in no way indicates malfunction of the unit.
6. It is occasionally necessary to remove the glass tray for cleaning. Wash the tray in warm sudsy water or in a dishwasher.
7. The roller ring and oven cavity floor should be cleaned regularly to avoid excessive noise. Simply wipe the bottom surface of the oven with mild detergent, water or window cleaner and dry. The roller ring may be washed in mild sudsy water or dish washer. Cooking vapour collect during repeated use but in no way affect the bottom surface or roller ring wheels.  
When removing the roller ring from cavity floor for cleaning, be sure to replace it in the proper position.
8. Remove odors from your oven by combining a cup of water with the juice and skin of one lemon in a deep microwaveable bowl. Microwave for 5 minutes, wipe thoroughly and dry with a soft cloth.
9. When it becomes necessary to replace the oven light, please consult a dealer to have it replaced.

**SCHEMATIC DIAGRAM**  
( DOOR OPENED, COOK OFF CONDITION)

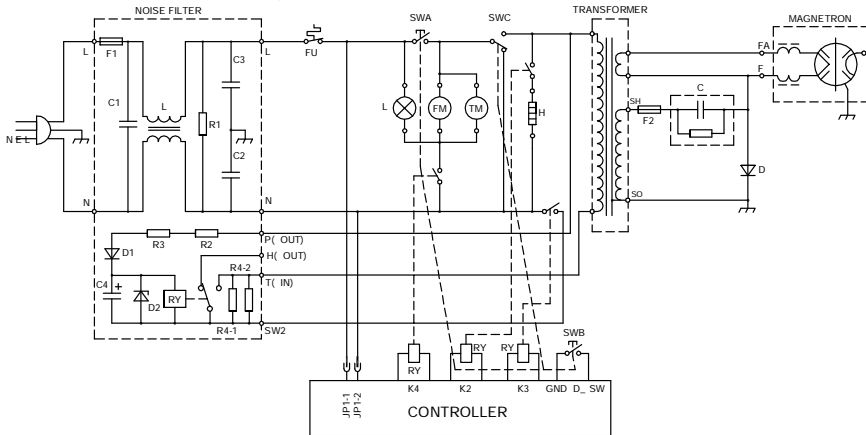

SWA: PRIMARY INTERLOCK SWITCH

SWB: SECONDARY INTERLOCK SWITCH

SWC: THE MONITOR INTERLOCK SWITCH

\*CIRCUIT SUBJECT TO CHANGE WITHOUT NOTICE

L: LAMP

FM: FAN MOTOR

TM: TURNTABLE MOTOR

H: HEATER

# 20L 25L 31L FULL BUILT-IN MICROWAVE OVEN INSTA ALLTION MANUAL

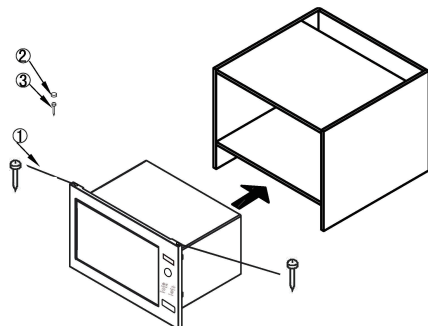

## COMPONENTS

- 1、bolt       $\phi 3 \times 20\text{mm}$     2PCS
- 2、screwcover      1PCS
- 2、bolt       $\phi 4 \times 45\text{mm}$     1PCS

## TRIM KIT SPECIFICATIONS

Cavity dimensions  
 Width 566-580mm  
 Height 365-380mm  
 Depth 550mm

FRAME dimensions  
 Width 592mm  
 Height 390mm  
 Depth 20mm

## MICROWAVE OVEN CABINETRY

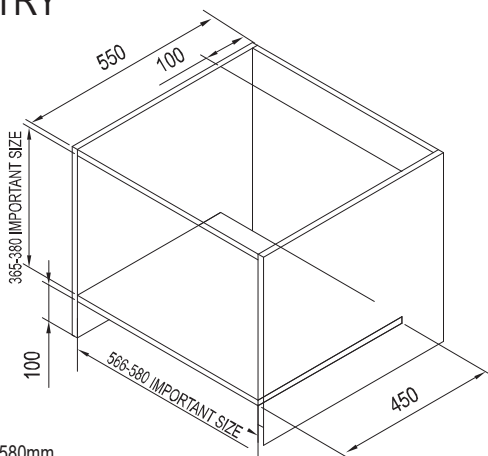
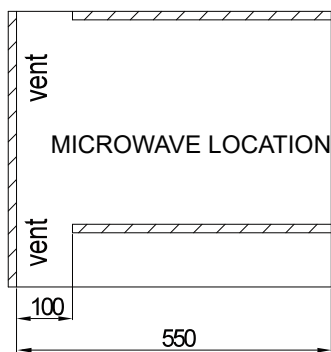

Cabinet measurement Requirements(illustrated above):

1. Cabinet's inner dimension in transverse direction is 566-580mm.  
 This is the minimum distance from the left batten to right batten. Do not alter.
2. Cabinet's inner dimension in longitudinal direction is 365-380mm.  
 This is the minimum distance from the left batten to right batten. Do not alter.
3. Cabinet's depth should be no less than 550mm.
4. Outside dimension of cabinet should be no less than 596mm,  
 as the frame length is 592mm.
5. Cabinet's board less than 15mm or 20mm thick.

# FRAME INSTALLATION STEPS

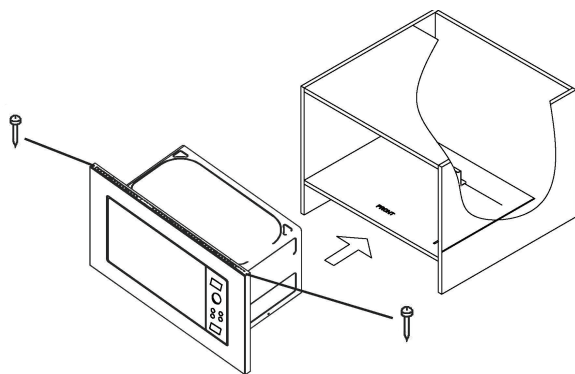

1. Put the microwave oven into the cabinet and keep the microwave oven in a horizontal direction and keep the edge distance of two side as same. Then fix the bolt (component 1) on the top of microwave oven and beat it into the cabinet.

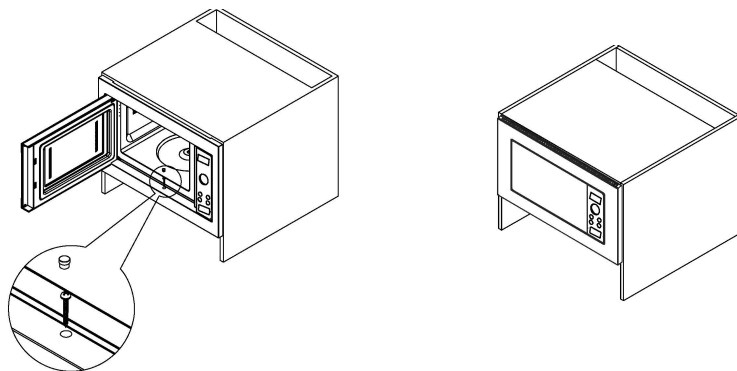

2. Open the microwave oven, fix the bolt (Component 5) and beat it into the cabinet, then install screw cover

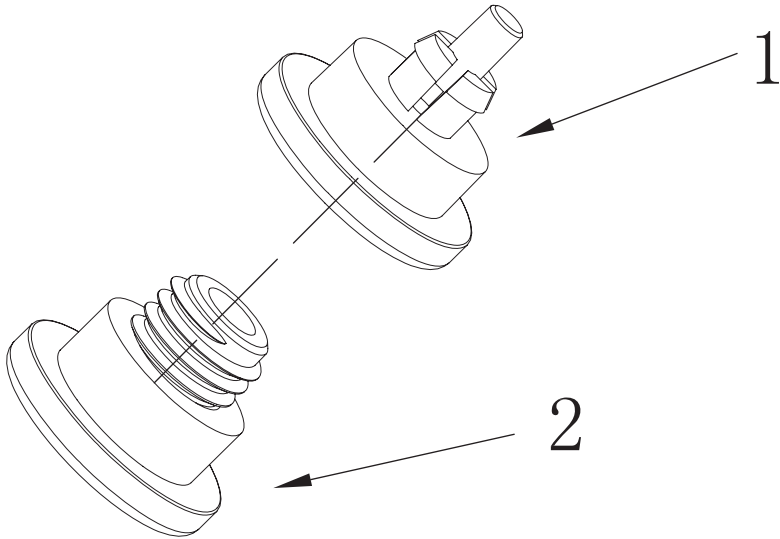

**ATTENTION:** The following steps are for the Microwave Oven models with the Built-in Trim Kit Frame Only.

1. After taking all the accessories out of the microwave oven, turn the microwave oven over on its back and keep the base of the microwave oven facing towards you.
2. Remove the adjustable feet (Fig. No. 2) from the plastic bag and screw them into the holders (Fig. No. 1), one by one.
3. Once all 4 feet are fitted, turn the microwave oven back over onto its feet to check if the adjustable feet are level. If the microwave oven is unstable, adjust the feet by screwing them up or down accordingly.

## خطوات تركيب الإطار

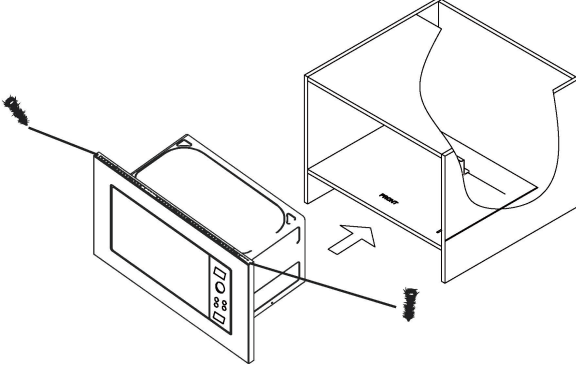

- 1 - أدخل فرن المايكروويف داخل الخزانة، وحافظ على وضع الفرن في اتجاه أفقي. وحافظ على مسافة الحافة على الجانبين بحيث تكون متساوية. ثم قم بتثبيت "المكون 2" - التهيئة على خلف فرن المايكروويف.

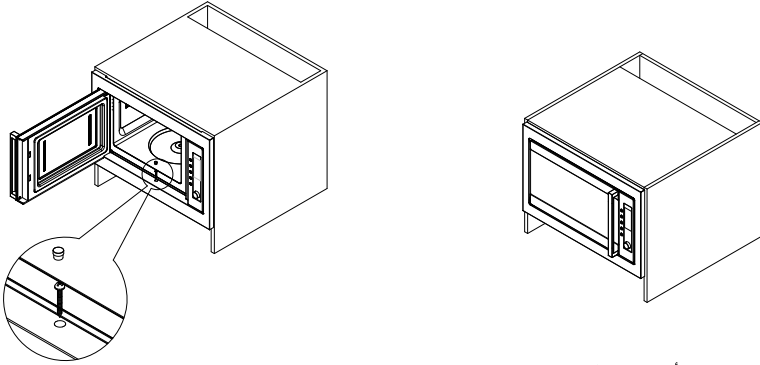

- 2 - أفتح فرن المايكروويف - ثم ثبت التهيئة (المكون 5) ثم أضرب عليه لإدخاله في الخزانة. ثم ركب الغطاء اللولبي (المكون 4).

## فرن المايكروويف المبيت (17 لتر/23 لتر/30 لتر) دليل تركيب الفرن

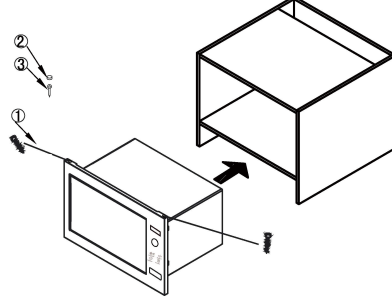

### المكونات:

- |                       |        |
|-----------------------|--------|
| 1 - مسمار ملولب 20×Ø3 | 2 قطع  |
| 2 - غطاء لولبي        | 1 قطعة |
| 3 - مسمار ملولب 45×Ø4 | 1 قطعة |

### مواصفات عدة الترتيب:

- |                   |                             |
|-------------------|-----------------------------|
| أبعاد تجويف الفرن | العرض: 566 ملم العرض:       |
| أبعاد الاطار      | الارتفاع: 365 ملم الارتفاع: |
| 592 ملم           | العمق: 550 ملم العمق:       |
| 390 ملم           |                             |
| 20 ملم            |                             |

566  
365  
100

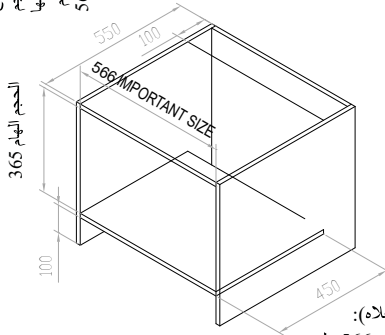

### خزانة فرن المايكروويف:

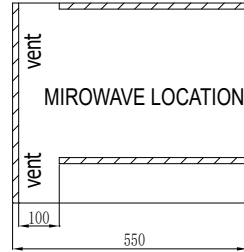

متطلبات أبعاد الخزانة (موضحة في الشكل أعلاه):

- 1 - أبعاد الخزانة من الداخل في اتجاه عرضي 566 ملم. هذه هي أدنى مسافة من العارضة اليمنى للعارضة اليسرى - لا تغيرها.
- 2 - أبعاد الخزانة من الداخل في اتجاه طولي 365 ملم. هذه هي أدنى مسافة من العارضة اليمنى للعارضة اليسرى - لا تغيرها.
- 3 - عمق الخزانة يجب ألا يقل عن 550 ملم.
- 4 - الأبعاد الخارجية للخزانة يجب ألا تقل عن 596 ملم، لأن طول الإطار هو 592 ملم.
- 5 - ألواح الخزانة تكون بسمك أقل من "15" أو "20" ملم.



رسم تخطيطي  
حالة إيقاف الطهي – والباب المفتوح

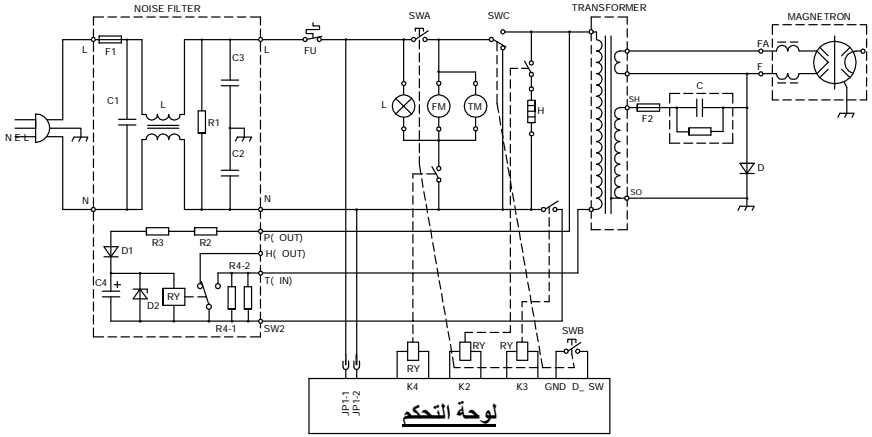

L : لمبة  
FM : محرك مروحة  
TM : محرك المنضدة الدوارة  
H : سخان

SWA : المفتاح التواشجي الرئيس  
SWB : المفتاح التواشجي الثانوي  
SWC : المفتاح التواشجي للمراقبة

تخضع الدارة للتغيير بدون سابق إخطار

- 5 - إذا تراكم البخار داخل أو حول باب الفرن الخارجي، أمسحه بقطعة قماش ناعمة. ويحدث هذا عادة عندما يعمل فرن المايكروويف تحت ظروف رطوبة مرتفعة، ولكنه لا يعني بأي حال من الأحوال عطل في الوحدة.
- 6 - من الضروري من حين لآخر إخراج الصينية الزجاجية للتنظيف. أغسل الصينية في ماء دافئ كثير الرغوة، أو في غسالة أطباق.
- 7 - إن الصحن الدوار - وأرضية تجويف الفرن يجب أن تنظف بانتظام لتجنب الضجيج الزائد. ببساطة امسح سطح قاع الفرن بماء منظف معتدل، أو منظف نوافذ ثم جففه. ويمكن غسل الصحن الدوار في ماء دافئ كثير الرغوة، أو في مغسلة أطباق. ويتجمع بخار الطهي عادة أثناء الاستخدام المتكرر ولكنه على أية حال لا يؤثر على سطح قاع الفرن، أو عجلات الصحن الدوار. عند نزع الصحن الدوار من أرضية جوف الفرن للتنظيف، تأكد من إعادته بطريقة صحيحة في وضعه الصحيح بعد التنظيف.
- 8 - قم بإزالة الروائح الكريهة من فرنك وذلك بمزج كوب ماء، وعصير وجيلد (1) ليمونة واحدة في أحد أوعية المايكروويف العميقة. ضعها وشغل فرن المايكروويف لمدة ( 5 ) دقائق. ثم امسحها جيداً وجفف الفرن بقطعة قماش ناعمة.
- 9 - عندما تكون هناك ضرورة لاستبدال لمبات إضاءة الفرن. نرجو أن تستشير وتطلب مساعدة وكيل خدمة الصيانة في ذلك.

ج) اضغط على زر "START/RESET".

#### 7 - الساعة

توجد بالجهاز ساعة رقمية تعمل بنظام 24 ساعة. لضبط الوقت مثلاً الساعة 4:30 مساءً.

أ - اضغط زر [CLOCK/TIMER] ستومض شاشة العرض. اضبط الساعات بزر

[TIME Weight -] و [TIME Weight+].

ب - اضغط زر [CLOCK/TIMER] مرة أخرى لضبط الدقائق بالزر [TIME DOWN] و [TIME UP].

ج - اضغط زر [CLOCK/TIMER] مرة أخرى وستكون الساعة قد ضبطت وثبت الوقت.

د - إذا رغبت في تغيير الوقت كرر نفس الإجراء السابق.

#### 8 - الموقت

تتيح لك هذه الخاصية تحديد وقت البدء والانتهاج من الطهي. ويجب ضبط الساعة قبل الشروع في استخدام هذه الخاصية.

مثال: الوقت الحالي هو: 16:30 (4:30 مساءً) وأنت تريد أن يبدأ جهازك في الطهي الساعة 18:15 (6:15 مساءً) بقوة 70% لمدة (10) عشرة دقائق:

أ - قم بالخطوات (أ - ب - ج) السابقة تحت العنوان "الساعة" لضبط الساعة عند 18:15.

ب - اضغط زر [MICRO/ Defrost/GRILL/Combi.] لاختيار القوة (70%).

ج - اضبط وقت الطهي "10" دقائق.

د - اضغط زر "START/RESET"

إذا لم يتم تحديد الوقت، والمدة الزمنية وانتقلت للخطوة "د" زر "START/RESET" مباشرة بعد برمجة الوقت سيعمل الجهاز كساعة فقط.

وفي تمام الساعة 18:15 سيصدر إشارات صوتية (10) مرات (بيب) ثم ينطفئ.

#### 9 - قفل الحماية لسلامة الأطفال

لتفعيل هذه الخاصية اضغط على كل من الزر [Auto menu] ، و [CLOCK/TIME] في نفس الوقت لمدة (2) ثابنتين، ولإيقاف هذه الخاصية اتبع نفس الخطوات مرة أخرى.

#### 10 للتوقف الموقت والإلغاء

أ - في خلال تشغيل الفرن فإن الضغط على زر "START/RESET" سيوقف عملية التشغيل.

ب - في حالة ضبط أي برنامج قبل الضغط على زر [START] ، فإن الضغط على هذا الزر سيلغي البرنامج الذي تم ضبطه.

#### العناية بفرن المايكروويف

- 1 - أطفئ الفرن - وانزع سلك توصيل التيار من القابس الجداري قبل الشروع في تنظيفه.
- 2 - حافظ على نظافة الجزء الداخلي للفرن. وعندما تنتشر أجزاء الطعام، أو تنسكب السوائل وتتعلق بجدران الفرن أمسحها بقطعة قماش مبللة. ولا يحبذ استخدام المنظفات الخشنة، أو الكاشطة في هذا الخصوص.
- 3 - سطح الفرن الخارجي ينبغي أن ينظف باستخدام قطعة قماش رطبة. ولحماية الأجزاء الداخلية والمشغلة للفرن من التلف، يجب ألا يسمح للماء بالتوغل والدخول عبر فتحات التهوية.
- 4 - لا تسمح للماء والبلل من الوصول إلى لوحة التحكم - نظفها بقطعة قماش رطبة - لا تستخدم المنظفات، أو الكاشطات، أو المنظفات الرشاشة على لوحة التحكم.

ج- اضغط على زر بدء التشغيل/إعادة الضبط "START/RESET".

| A-6<br>دجاج | A-5<br>سمك | A-4<br>معكرونة | A-3<br>لحم | A-2<br>خضار | A-1<br>أرز | القائمة        |
|-------------|------------|----------------|------------|-------------|------------|----------------|
|             |            |                |            |             |            | الوزن (كجم)    |
|             |            |                |            |             |            | عدد مرات اللمس |
| 0.2         | 0.1        | 1              | 0.2        | 0.1         | 0.1        | 1              |
| 0.4         | 0.2        | 2              | 0.3        | 0.2         | 0.2        | 2              |
| 0.6         | 0.3        |                | 0.4        | 0.3         | 0.3        | 3              |
| 0.8         | 0.4        |                | 0.5        | 0.4         | 0.4        | 4              |
| 1.0         | 0.5        |                | 0.6        | 0.5         | 0.5        | 5              |
| 1.2         | 0.6        |                | 0.8        | 0.6         |            | 6              |
| 1.4         | 0.7        |                | 1.0        |             |            | 7              |
| 1.6         | 0.8        |                |            |             |            | 8              |
| 1.8         | 0.9        |                |            |             |            | 9              |
| 2.0         | 1.0        |                |            |             |            | 10             |

## 5 - الشواية :

لهذه الخاصية نمطان ، و يمكنك الضغط على زر [MICRO/ Defrost/GRILL/Combi] لتختار بينهما ( و أقصى مدة لزمن الطهي 60 دقيقة ).

النمط (1) قوة شوي 85% - ويظهر الرمز "G-1" .

النمط (2) قوة شوي 50% - ويظهر الرمز "G-2" .

مثال: طهي طعام باستخدام الشواية ، لمدة 20 دقيقة :

أ) اضغط زر [MICRO/ Defrost/GRILL/Combi] حتى يظهر الرمز "G-1" .

ب) اضغط زر الوقت لضبط وقت الطهي " 20.00" .

ج) اضغط على زر "START/RESET" .

عند تشغيل الشواية لن يسخن الطعام بواسطة المايكروويف. إذ أن الحرارة تشع من السخان المعدني الموجود أعلى الفرن . وعند تشغيل الشواية فإن زمن الطهي يمر بمرحلتين فيعد الجزء الأول من الطهي ، فإن البرنامج سيتوقف مؤقتاً أوتوماتيكياً. وتسمع إشارتين صوتيتين "بيب" - لتذكرك بفتح الفرن و تقليب الطعام. أغلق باب الفرن بعد تقليب الطعام، ثم اضغط على الزر "البدء Start" فإن الطهي سيستمر للنصف الثاني . وإذا كنت لا ترغب في تقليب الطعام، فإن الفرن سيستمر في متابعة الطهي أوتوماتيكياً بعد توقف مؤقت لمدة دقيقة واحدة.

## 6 - وظيفة الطهي المزوج

لهذه الوظيفة خياران، و يمكنك الاختيار من بينها بالضغط على زر [MICRO/GRILL] (أقصى مدة 60 دقيقة).

الخيار (1) طهي مزدوج (55% مايكرو+45% شوي) ويظهر الرمز "C-1" .

الخيار (2) طهي مزدوج (30% مايكرو+70% شوي) ويظهر الرمز "C-2" .

مثال: طهي طعام باستخدام الخيار (2) ، لمدة 15 دقيقة :

أ) اضغط زر [MICRO/ Defrost/GRILL/Combi] حتى يظهر الرمز "C-1" .

ب) اضغط زر الوقت لضبط وقت الطهي " 15.00" .

## تعليمات التشغيل

### 1 - التسخين بضغطة زر واحدة:

- بضغطة زر واحدة فقط يمكنك القيام بالطهي البسيط. مثال : لتسخين كوب من الحليب .  
أ - ضع كوب من الحليب على المنضدة الدوارة ، ثم أغلق الباب.  
ب - اضغط على زر بدء التشغيل/إعادة الضبط "START/RESET" للبدء في الطهي لمدة (1) دقيقة واحدة بطاقة مايكروويف (100%).  
ج - بعد انتهاء عملية الطهي ستسمع خمس إشارات صوتية "بيب".  
2 - الطهي بالميكروويف

هناك خياران في هذه الخاصية :

- أ - طريقة الطهي السريع  
(مثلاً اختر طاقة بنسبة 100% لتهي أطعمة لمدة "5" دقائق).  
- اضغط زر [- Time و + Time] لضبط الوقت على الرمز "5.00".  
- اضغط زر بدء التشغيل/إعادة الضبط.  
ب - طهي يدوي باختبار القوة والوقت (مثلاً اختر قوة 70% لمدة "10" دقائق).  
- اضغط زر [MICRO/ Defrost/GRILL/Combi] لضبط طاقة بنسبة 70%.  
- اضغط زر الوقت لضبط وقت الطهي "10.00".  
- اضغط زر بدء التشغيل / إعادة الضبط.  
- بالضغط على زر [MICRO/GRILL] يمكننا اختيار الطاقة كما في الجدول أدناه:

| عدد مرات اللمس | العرض على الشاشة | طاقة المايكروويف المستخدمة |
|----------------|------------------|----------------------------|
| 1 -            | P100             | 100%                       |
| 2 -            | P70              | 70%                        |
| 3 -            | P50              | 50%                        |
| 4 -            | P30              | 30%                        |
| 5 -            | P10              | 10%                        |

### 3 - وظيفة التذويب الأتوماتيكي حسب الوزن

- اختر وزن الطعام المراد تذويبه، وسيختار الجهاز الوقت والقوة .  
مثال: لتذويب "0,5" كجم من اللحم المجمد:  
أ - أدر الزر يساراً [Defrost/ Time Setting لضبط الوزن 0,5 كجم .  
ب - اضغط على زر "START/RESET".  
ملحوظة: يجب ألا يزيد الوزن الأقصى للحم عن "2 كجم".

### 4 - القائمة الأتوماتيكية

- اختر نوع الطعام والوزن فقط وسوف يختار الجهاز الوقت وقوة الطهي.  
مثال: لتهي أتوماتيكي 0,4 كجم من السمك.  
أ - اضغط على زر (AUTO MENU) حتى يظهر الرمز "A-5".  
ب - اضغط زر [- Time/ Weight و + Time/ Weight] حتى يظهر الوزن المطلوب "0.4" كجم.

# لوحة التحكم

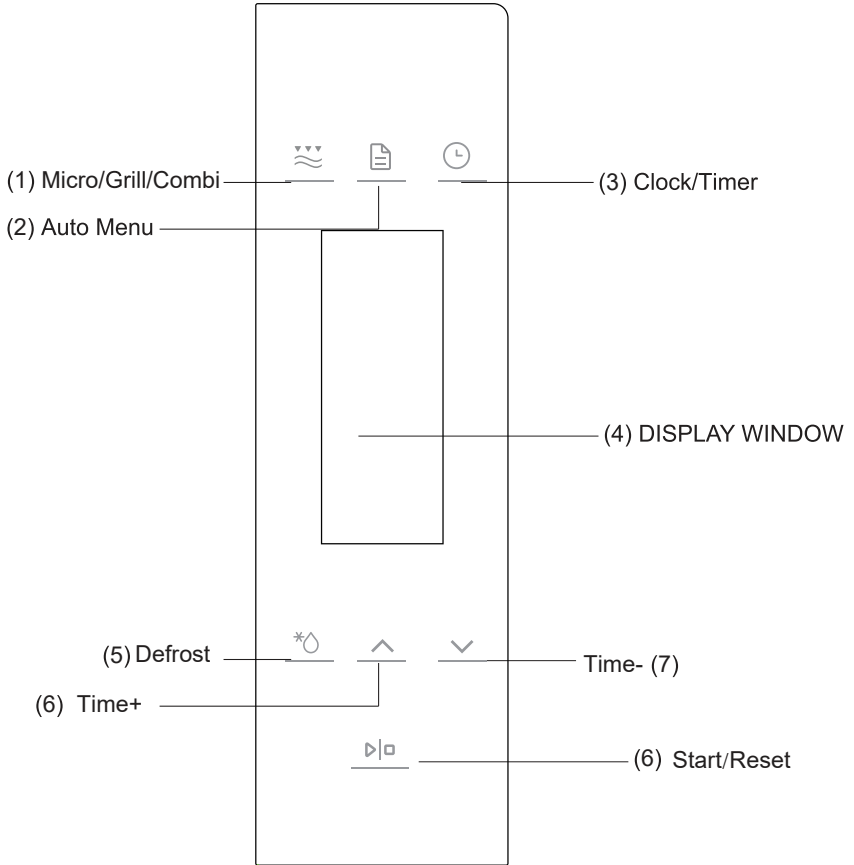

- 6 - لا تدخل أي جسم عبر الفتحات في الغلاف الخارجي.
- 7 - لا تزيل في أي وقت أجزاء من الفرن مثل الأقدام والقوائم، أو القارئة، أو المسامير الملونة .. الخ.
- 8 - لا تطبخ مباشرة الطعام على الصينية الزجاجية. عليك أن تضع الطعام في أو على أواني الطهي المناسبة قبل إدخاله في الفرن.
- 9 - **هام:** أدوات طهي يجب ألا تستخدم في فرن المايكروويف:
- لا تستخدم مقلاة معدنية أو أطباق ذات مقابض معدنية.
  - لا تستخدم أي شيء ذو حافة معدنية.
  - لا تستخدم أكياس نايلون أو بلاستيك محزومة بأسلاك أو مغطاة بالورق.
  - لا تستخدم أطباق الملامين، لأنها تحتوي على مادة يمكن أن تمتص طاقة المايكروويف، و مما قد يتسبب في تشقق الأطباق أو تحمها وبالتالي يؤدي إلى إبطاء سرعة الطهي.
  - لا تستخدم أدوات المائدة من نوع Centura - للمعانها الشديد الذي لا يناسب المايكروويف.
  - والأبواب ذات المقابض المعلقة لا ينبغي استخدامها.
  - لا تطهي في وعاء بفتحة مقيدة مثل قارورة الفشار أو قوارير زيت السلطة والتي يمكن أن تنفجر إذا سخنت في فرن مايكروويف.
  - لا تستخدم مقاييس الحرارة التقليدية، لقياس درجة حرارة اللحم - أو الحلويات - فهناك مقاييس حرارة خاصة بالطهي في أفران المايكروويف يمكن استخدامها.
- 10 - أو اني المايكروويف يجب أن تستخدم فقط وفقاً لتعليمات الصانع.
- 11 - لا تحاول القلي العميق للأطعمة في هذه الأفران.
- 12 - فضلاً تذكر أن فرن المايكروويف يسخن فقط السائل داخل الوعاء وليس الوعاء نفسه، وعلى ذلك حتى عندما يكون غطاء الوعاء ليس ساخناً ويمكن لمسه باليد أو عندما يبعد خارج الفرن.
- نرجو أن نتذكر أن الطعام/السائل بداخل الوعاء سيطلق نفس كمية البخار و/أو الرذاذ عندما نفتح الغطاء في الطهي التقليدي.
- 13 - دائماً اختبر درجة حرارة الطعام الذي تم طهيه بنفسك خاصة عندما تقوم بذلك الطهي للطعام/الشراب للأطفال الرضع، والصغار. من المحبذ عدم استهلاك الطعام/الشراب حتى تتوزع درجة الحرارة بالتساوي.
- 14 - الطعام المحتوي على الماء والدهن مثل "المرق" يجب أن يبقى ما بين 30-60 ثانية في الفرن بعد إطفاء الفرن. وذلك لإتاحة الفرصة للخليط أن يستقر ولتحاشي تكون الفقاعات عند وضع ملعقة داخل الشراب/الطعام، أو عندما تضاف مكعبة "مرق".
- 15 - عند تجهيز طهي طعام/سائل تذكر أن هناك من الأطعمة سريعة التسخين مثل المربة وحلوي عيد الميلاد، واللحم المفروم. وعندما تسخن أو تطهو أطعمة محتوية على كميات كبيرة من الدهون أو السكريات لا تستخدم أواني بلاستيكية.
- 16 - يمكن أن تصحب أواني الطهي ساخنة بسبب الحرارة المنقلة من الطعام المسخن، هذا ينطبق خاصة إذا تم لف أعلى ومقابض الأواني البلاستيكية - وفي مثل هذه الحالات يمكن الاستعانة بماسكات القذور عند مناولة هذه الأواني.
- 17 - لتخفف مخاطرة الحريق في داخل فجوة الفرن:
- أ - لا تطبخ الطعام أكثر من اللازم. تعامل مع المايكروويف بعناية وحرص إذا وضعت مواد قابلة للاشتعال مثل الورق، أو البلاستيك أو غيرها بغرض تسهيل الطهي داخل الفرن.
  - ب - أبعد وقم بيزالة الأسلاك وأربطة المطاط من الأوكياس قبل وضع الأوكياس داخل الفرن.
  - ج - إذا اشتعلت أو التهبت المواد داخل الفرن، أغلق باب الفرن ثم أطفئ الفرن من مفتاح التيار على الجدار، وأغلق مصدر الطاقة من لوحة الفيوزات أو لوحة قاطع الدارة.

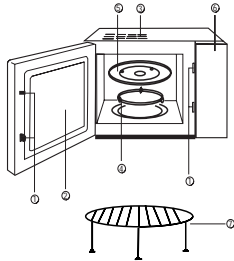

رسم توضيحي لمعالم الفرن

- (1) نظام أقفال السلامة للباب.
- (2) نافذة الفرن.
- (3) منفذ هواء الفرن.
- (4) الصحن الدوار.
- (5) الصينية الزجاجية.
- (6) لوحة التحكم.
- (7) حامل الشواية.

## تعليمات السلامة للاستخدام العام

تجد أدناه تعليمات وقواعد معينة مدرجة – كما في جميع الأجهزة – يجب إتباعها، واحتياطات تضمن أعلى درجة من الأداء لهذا الفرن:

- 1 - دائماً ضع الصينية الزجاجية ، والأذرع الدوارة ، والقارئة والمسار الدوار في أماكنها عند تشغيل الفرن.
- 2 - لا تستخدم الفرن لأي غرض آخر غير إعداد الطعام، مثلاً تجفيف الملابس، أو الأوراق، أو أي شيء آخر غير الطعام، أو لأغراض التعقيم والتطهير.
- 3 - لا تشغل الفرن وهو خالي لأن ذلك قد يتلف الفرن.
- 4 - لا تخزن أي أشياء داخل تجويف الفرن مثل الأوراق أو كتب الطهي ... الخ.
- 5 - لا تطبخ أي طعام محاط بغشاء مثل صفار البيض، والبطاطس، وأكباد الفراخ ... الخ قبل إدخال شوكة فيها لعدة مرات.



ج- استخدم هوائي جيد التركيب لجهاز الراديو، أو التلفاز ... الخ من أجهزتك لتحصل على إشارة استقبال قوية.

### التركيب

- 1 - تأكد من إزالة وإبعاد كافة مواد التغليف عن داخل الباب.
- 2 - افحص الفرن بعد فك التغليف وتأكد من عدم وجود أي تلف مرئي مثل: الخطأ في صف باب، أو باب تالف، أو وجود انبعاج أو حفر في باب أو نافذة الباب أو الشاشة، أو الانبعاج في تجويف الفرن. إذا تمكنت من رؤية أي من هذه الأشياء المذكورة أعلاه، فلا تستعمل هذا الفرن.
- 3 - يزن هذا الفرن المايكروويف 17,5 كجم، ويجب أن يوضع على سطح أفقي من القوة بحيث يستطيع تحمل هذا الوزن.
- 4 - يجب أن يوضع الفرن في منطقة بعيدة عن الحرارة المرتفعة، والبخار.
- 5 - لا يوضع أي شيء فوق سطح الفرن.
- 6 - لا تبعد ولا تزيل عمود دوران المنضدة الدوارة.
- 7 - كما في جميع الأجهزة الأخرى يجب توفير المراقبة والإشراف على الأطفال الذين يستخدمون هذا الجهاز بعناية.

**تحذير:** هذا الجهاز يجب أن يورث

- 1 - منفذ القابس يجب أن يكون سهل الوصول لسلك توصيل التيار.
  - 2 - يتطلب هذا الفرن (1.5 كيلوفولت/أمبير لخرجه. ونقترح استشارة مهندس خدمة صيانة الجهاز عند تركيب الفرن.
- تنبيه:** هذا الفرن محمي داخلياً بفيوز للتيار المتردد (250) فولت – (10) أمبير.

### هام

يتم تلوين أسلاك التوصيل الرئيسية حسب الترميز التالي:

أخضر وأصفر : أرضي

أزرق : محايد

بني : حي

وطالما أن أسلاك التوصيل الرئيسية للجهاز قد لا تتطابق مع الألوان المعلمة في أطراف قابسك، عليك أن تتبع وتباشر التالي:

يجب توصيل السلك الملون بالأخضر والأصفر، مع الطرف من القابس المعلم بحرف (E) أو بعلامة التأريض ⊥ باللون الأخضر – أو بالأخضر والأصفر.

يجب توصيل السلك الملون باللون الأزرق مع النهاية الطرفية المعلمة بالحرف (N) أو ملونة بالأسود.

السلك الملون باللون البني يجب أن يوصل بالنهاية الطرفية المعلمة بالحرف (L) أو ملونة باللون الأحمر.

## المواصفات التقنية

|                    |   |
|--------------------|---|
| استهلاك الطاقة:    | 220 فولت/60 هيرتز/1450 وات                    |
| الخرج:             | 900 وات                                       |
| سخان الشواية:      | 1200 وات                                      |
| تردد التشغيل:      | 2.450 ميغا هيرتز                              |
| الأبعاد الخارجية:  | 592ملم (عرض) × 430ملم (قطر) × 390ملم (ارتفاع) |
| أبعاد تجويف الفرن: | 350ملم (عرض) × 372ملم (قطر) × 232ملم (ارتفاع) |
| سعة الفرن:         | 31 لتر  |
| الوزن التقريبي:    | 17,5 كجم                                      |

## قبل طلبك للصيانة

- 1 - إذا كان الفرن لا يعمل إطلاقاً، أو لا يظهر العرض، أو يختفي العرض:  
أ - تأكد من توصيل الفرن على نحو سليم وآمن بالتيار، وإلا فأبعد السلك الموصل من القابس، أو انتظر لمدة (10) ثواني ثم أعد توصيله على نحو سليم وآمن.  
ب - تأكد بفحص المبنى من عدم وجود فيوز لدارة تالف، أو قاطع دارة
- 2 - إذا كانت طاقة المايكروويف لا تعمل:  
أ - أفحص للتأكد من ضبط الوقت.  
ب - أفحص للتأكد من إغلاق الباب بأمان لإشراك وشانج السلامة وإلا فلن تتدفق طاقة المايكروويف داخل الفرن.

فإذا لم تصلح أي من الخطوات السابقة الموقف، اتصل بوكيل الصيانة المعتمد.

## ملحوظة:

هذا الجهاز صمم فقط للعمل المنزلي، ولتسخين الطعام والمشروبات باستخدام الطاقة الكهرومغناطيسية وللاستخدام داخل المنزل فقط.

## التشويش على الراديو

قد يتسبب المايكروويف في التشويش على الراديو، أو التلفاز، أو أي جهاز مماثل. عندما يحدث هذا التشويش يمكن إزالته أو التقليل من أثره بالقيام بالإجراءات التالية:

- أ - نظف باب وسطح جلود باب الفرن.
- ب - أبعد الأجهزة مثل الراديو أو التلفاز ... الخ بقدر الإمكان بعيداً عن المايكروويف.

## تعليمات هامة للسلامة

### اقرأها بعناية واحتفظ بها كمرجع مستقبلي لك

- تحذير: عند الاستخدام بالخاصية المزدوجة تنتج حرارة عالية، لذا يجب أن يكون استخدام الأطفال للجهاز تحت إشراف شخص راشد وعاقل.
- تحذير: يجب عدم استخدام الجهاز في حال تلف جلود الباب إلى أن يتم إصلاحها من قبل فني متخصص.
- تحذير: يجب عدم عمل أي صيانة أو إصلاح إلا من قبل فني متخصص أو معتمد.
- تحذير: عدم تسخين السوائل أو الأطعمة داخل أوعية مغلقة، لأن ذلك سيؤدي إلى انفجارها.
- تحذير: لا يسمح للأطفال باستخدام الجهاز إلا بعد تزويدهم بالتعليمات الكافية التي تمكنهم من استخدام الفرن بطريقة آمنة، وتجعلهم يدركون خطورة الاستخدام غير السليم.
- ينبغي استخدام الأواني المناسبة فقط مع أفران المايكروويف.
- يجب مراقبة الجهاز باستمرار عند تسخين الطعام بأواني بلاستيكية أو ورقية حتى لا يحدث اشتعال.
- في حال ظهور دخان يجب فصل التيار الكهربائي بإزالة القابس فوراً وإبقاء الباب مغلقاً لكي تتمد النار ولا يتكون اللهب.
- تسخين السوائل ينتج فورة غليان متأخرة. فيجب الحذر عند تناول الوعاء الساخن.
- محتويات الرضاعات وأواني طعام الأطفال يجب أن ترح جيداً وتحرك ، ويجب التأكد من درجة حرارتها قبل استهلاكها تجنباً لحدوث حرق لا سمح الله.
- البيض النيئ والمسلوق (بقشرة) يجب ألا يوضع أو يسخن في فرن المايكروويف لأنه قد ينفجر بفعل الحرارة حتى بعد انتهاء تسخين المايكروويف و إطفائه.
- يجب المحافظة على نظافة الفرن بانتظام – لأن الإهمال يؤدي إلى تلف الأسطح الداخلية مما يؤثر على عمر الجهاز وينتج عن ذلك مواقف خطيرة.
- إذا تلف سلك توصيل الكهرباء فيجب استبداله بأخر بواسطة فني مختص أو وكيل الصيانة أو الصانع.
- توخي الحذر لأنه عند استخدام الجهاز وتشغيله فإن الأسطح الخارجية قد تكون حارة.
- هذا الجهاز لم يصمم لاستخدام الذين لديهم قدرات منخفضة بدنية أو حسية أو عقلية (بما فيهم الأطفال) ، أو يفتقرون للخبرة والمعرفة أو الدراية ما لم يكونوا تحت إشراف أولئك المسؤولين عن سلامتهم أو يزودوا بتعليمات تتعلق باستخدام الجهاز.
- يجب مراقبة الأطفال جيداً حتى لا يعبتوا بالجهاز.

# ELBA

المايكروويف اليدوي سعة 31 لتر

دليل تعليمات المالك

## DELUXE 31

اقرأ التعليمات بعناية واحتفظ بها كمرجع لك في المستقبل

